



SEILFABRIK ULLMANN
GRUPPE



Usacord
SPIELPLATZGERÄTE
AGRÈS DE JEUX



Ullmann Group – geballte Seilkompetenz in 4. Generation

Die Schweizer Ullmann Group gehört mit ihren 7 Standorten und 3 Produktionsstätten sowie über 6 Mio. produzierten Seilm Metern im Monat zu den weltweit führenden Seilherstellern. Ob im Bau- und Industriebereich, in der Architektur, im Wassersport oder auf Spielplätzen – das innovative Schweizer Familienunternehmen steht bereits in vierter Generation für Qualität und grenzenlose Seiltechnologie.

Seilfabrik Ullmann – Verantwortung für Qualität, die begeistert

Das Herz des Familienbetriebs schlägt für die Entwicklung, Produktion und den Handel von hochwertigen und langlebigen Spielplatzgeräten mit attraktivem Spielwert. Viele Jahre Erfahrung, ein mitdenkendes und motiviertes Team sowie eine gute Unternehmenskultur fördern ein starkes Servicebewusstsein – und davon profitieren unsere Kunden in der ganzen Welt jeden Tag.

Qualität und Kundenorientierung in allen Facetten:

- Innovative Produktvielfalt
- Flexible Fertigung nach individuellen Wünschen
- Stetige Termin- und Liefertreue
- Hohe Produktionskapazität
- Einhaltung höchster Sicherheitsstandards
- Vertrauensvolle Zusammenarbeit und technischer Support

Ullmann Group – un concentré de compétences dans le domaine du cordage dans la 4e génération

Avec 7 sites et 3 usines de production et plus de 6 millions de mètres de cordes produits par mois, Ullmann Group, implanté en Suisse, est l'un des numéros uns mondiaux de la fabrication de cordes. Aussi bien dans les secteurs de la construction et de l'industrie que de l'architecture, des sports nautiques et des agrès de jeux, l'entreprise familiale suisse innovante, déjà dans sa quatrième génération, est synonyme de qualité et de technologie de cordages sans limites.

Corderie Ullmann – une qualité qui inspire

Le cœur de l'entreprise familiale bat pour le développement, la production et la vente d'agrès de jeux durables et de grande qualité, qui font le bonheur des enfants. De nombreuses années d'expérience, une équipe motivée et proactive, ainsi qu'une culture d'entreprise saine favorisent une forte conscience du service après-vente – et nos clients en profitent jour après jour dans le monde entier.

Qualité et orientation client sous tous les angles :

- Grand choix de produits innovants
- Fabrication flexible selon les souhaits individuels
- Respect systématique des délais de livraison et échéances
- Grande capacité de production
- Respect des standards de sécurité les plus sévères
- Coopération digne de confiance et assistance technique



Spielplatzgeräte von Ullmann – auf die Plätze, fertig, spielen!

Gemeinsam mit unseren Mitarbeiterinnen und Mitarbeitern tun wir alles, um die Erwartungen unserer Kunden zu übertreffen und Kindern auf der ganzen Welt «Magic Moments» zu bieten. Mit unseren Kletterpyramiden und -türmen, Nestschaukeln, Sprunggeräten und Kletternetzen schaffen wir Freiraum für Bewegung und aktives Spiel.

Warum Spielplatzgeräte von der Seilfabrik Ullmann?

- Hochwertige Materialien, wie unser Usacord-Longlife- und Herkules-Tauwerk
- Lebendige Farbvielfalt, individuell kombinierbar
- Lange Halt- und Bespielbarkeit durch erstklassige Verarbeitung
- Sehr gutes Preis-Leistungsverhältnis
- Hoher Spielwert
- Montage-, wartungs-, und reparaturfreundlich
- Geprüft und international zertifiziert

Agrès de jeux signés Ullmann : à vos marques, prêts, jouez !

Avec nos collaborateurs, nous faisons tout pour dépasser les attentes de nos clients et offrir des «moments magiques» aux enfants dans le monde entier. Avec nos pyramides et tours à grimper, nos balançoires nid, nos trampolines et nos filets d'escalade, nous créons un espace dédié à l'activité physique et au jeu.

Pourquoi choisir des agrès de jeux de la corderie ullmann ?

- Matériaux de grande qualité, comme nos cordages Usacord Longlife et Herkules
- Grand choix de couleurs vives, à combiner individuellement
- Longue durée de vie et jouabilité grâce à une finition de première classe
- Excellent rapport qualité-prix
- Grand facteur de divertissement
- Montage, entretien et réparation en toute simplicité
- Tests et certifications internationales



Usacord - Seiltechnik – Schweizer Qualität

Spielgeräte müssen sicher sein! Nur wenn sie robust und langlebig sind, können Kinder jeden Alters unbeschwert klettern, entdecken und spielen. Daher gelten für all unsere Spielgeräte neben den internationalen Standards unsere eigenen, hohen Qualitätsanforderungen. Mit zahlreichen Patenten steht die Schweizer Usacord-Seiltechnik für höchste Qualität bis ins Detail.

- Alle Spielgeräte der Seilfabrik Ullmann sind zertifiziert, geprüft und tragen das TÜV-Zeichen
- Gütesiegel des BSFH, Bundesverband für Spielplatzgeräte- und Freizeitanlagen-Hersteller
- Mitglied der International Play Equipment Manufacturers Association (IPEMA)
- Qualitätsmanagement international zertifiziert ISO 9001



Technologie de cordages Usacord : qualité suisse

Les agrès de jeux se doivent d'être sûrs! S'ils ne sont pas robustes et durables, les enfants de tous âges ne peuvent pas y grimper, découvrir et jouer en toute insouciance. C'est la raison pour laquelle nous appliquons, en plus des standards internationaux, nos propres standards élevés en matière de qualité à tous nos agrès de jeux. Avec de nombreux brevets, la technologie de cordages Usacord suisse est synonyme de qualité supérieure jusque dans les moindres détails.

- Tous les agrès de jeux de la Corderie Ullmann sont certifiés et testés, et comportent le marquage du TÜV.
- Label qualité du BSFH (Fédération allemande des fabricants d'agrès de jeux et d'espaces de loisirs)
- Membre de l'International Play Equipment Manufacturers Association (IPEMA)
- Gestion de la qualité internationale certifiée selon ISO 9001



Auflage 01/2025

INHALTSVERZEICHNIS

SOMMAIRE

SPIELPLATZGERÄTE | AGRÈS DE JEUX

08

Erklärung Piktogramme
Explication de pictogramme



10

Drehbare Klettertürme
Tours à grimper tournantes



22

Kletterpyramiden | 0,95 m Fallhöhe
Pyramides à grimper | Hauteur de chute 0,95 m



37

Kletterpyramiden klassik
Pyramides à grimper classiques

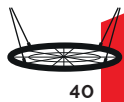

40

Schaukeln
Balançoires



55

Federwippennest
Nid à ressort



62

Hängematten + Teppiche
Hamacs + Tapis



66

Sprunggeräte
Trampolines



82

Netze, Brücken, Seile & Zubehör
Filets, Ponts, Cordes et accessoires



96

Freizeitsport
Sport de loisir

ERKLÄRUNG PIKTOGRAMME

EXPLICATION DE PICTOGRAMME



Pfosten
Poteau



Sprungfläche
Surface de saut



Max. Aufhängehöhe
Hauteur de suspen-
sion max.



Ring
Anneau



Verbindungssteile
Pièces de raccordement



Max. freie Fallhöhe
Hauteur de chute
libre max.



Oberrahmen
Cadre supérieur



Unterrahmen
Cadre inférieur



Aufhängeseile
Cordages de
suspension



Maschenweite(MW)
Ouverture de maille



Tau
Cordage



Geräteraum
Structure de jeu
Dimensions



Netz
Filet

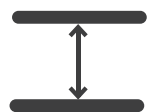

Gerätehöhe
Hauteur de l'agrès

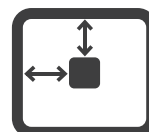

Mindestraum
Encombrement minimal



Benutzerangaben
Informations utilisateurs



Versandinformationen
Informations d'expédition







DREHBARE KLETTERTÜRME

TOURS À GRIMPER TOURNANTES

Das Highlight auf dem Spielplatz

Ringsherum und hoch hinaus – unsere drehbaren Klettertürme ziehen kleine Kletterfans magisch an. Beim Erobern der Türme lernen Kinder spielend und mit viel Freude neue Bewegungsabläufe, die ihnen helfen, ihre Motorik zu verbessern. Unsere Klettertürme sind langlebig, witterungsbeständig und nahezu unverwundlich. Hochwertige Herkules-Polyesterseile mit integrierter Stahllitze garantieren maximalen Schutz vor Vandalismus. Für Sicherheit beim Spielen sorgen höchste Qualitätsstandards bei allen verbauten Teilen. Je nach Modell verfügen unsere Klettertürme über Kletternetzringe, Sitzteller sowie Kletternetze – die Farbgestaltung ist sogar nach Kundenwunsch individualisierbar.

Qualität für den professionellen Einsatz:

- Reparaturfreundlich durch austauschbare Seile
- Vandalismussicher durch Herkules-Tauwerk
- Individuelle Farbgestaltung nach Kundenwunsch möglich
- Schneller und einfacher Aufbau
- Hervorragendes Preis-Leistungsverhältnis und kurze Lieferzeiten

L'attraction sur chaque aire de jeux

Faire le tour et grimper jusqu'au sommet: nos tours à grimper tournantes attirent comme par magie les petits fans d'escalade. En partant à la conquête des tours, les enfants apprennent, en jouant et en s'amusant, de nouveaux mouvements, qui les aident à améliorer leur motricité. Nos tours à grimper ont une longue durée de vie, résistent aux intempéries et sont quasiment indestructibles. Les câbles Herkules en polyester de grande qualité avec torons en acier intégrés garantissent une protection maximale contre le vandalisme. La sécurité pendant les jeux est garantie par les standards de qualité les plus élevés pour toutes les pièces installées. En fonction du modèle, nos tours à grimper sont équipées d'anneaux pour filet à grimper, de disques pour s'asseoir ainsi que de filets à grimper – les couleurs sont même personnalisables selon les souhaits du client.

Qualité adaptée aux exigences professionnelles:

- Se répare rapidement en remplaçant les cordes
- À l'abri du vandalisme grâce au cordage Herkules
- Couleurs personnalisables selon les souhaits du client
- Montage rapide et simple
- Excellent rapport qualité-prix et courts délais de livraison

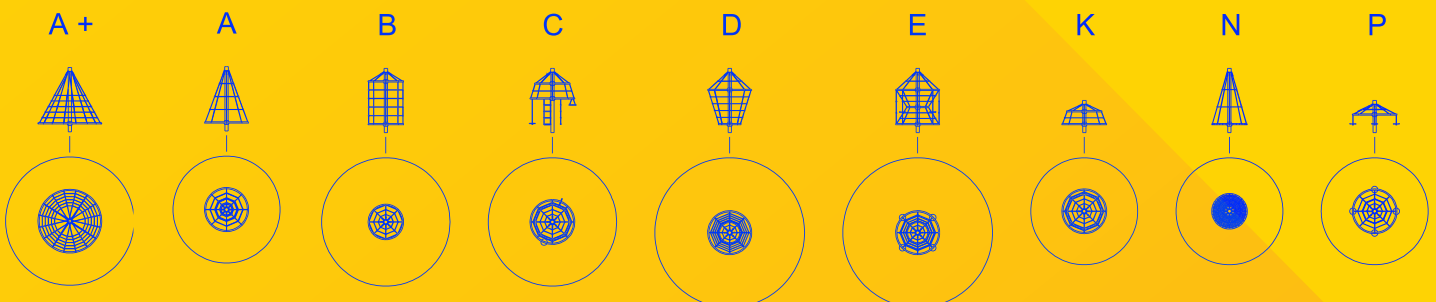

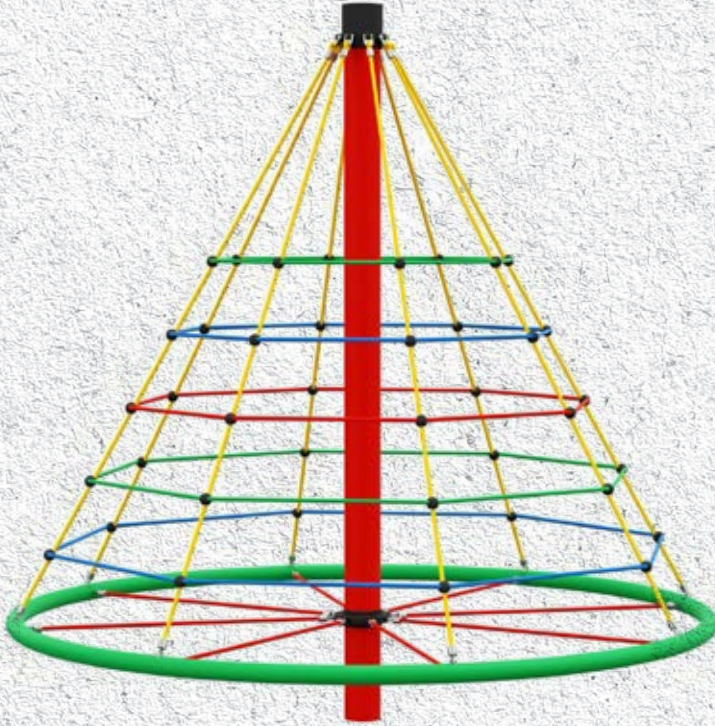

TYP A Plus

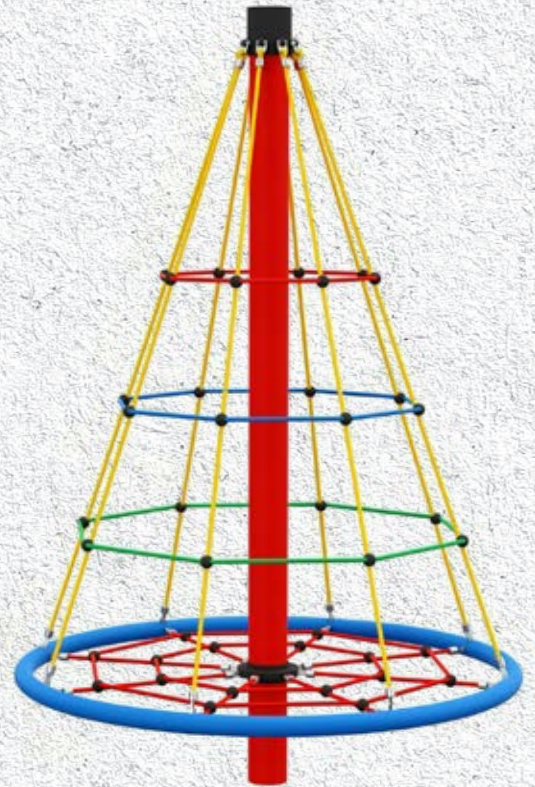

TYP A

TYP A Plus

Art. 8000-00001-00-7



Herkules (16 mm),
6-schäftig, PES mit Stahlseele
à 6 torons, PES avec âme en acier



152,4 x 4,5 x 3850 mm
Stahlrohr, feuerverzinkt, pulverbeschichtet
Tube d'acier, galvanisé à chaud, revêtement par poudre



3,00 m 3,00 m



3-14 Jahre / ans
14 Benutzer / utilisateurs



6,00 m



2,10 m



Netz & Ringe (filet et anneaux):
85 kg, 300 x 30 x 300 cm
Pfosten (poteau): 75 kg, 385 x 25 x 25 cm

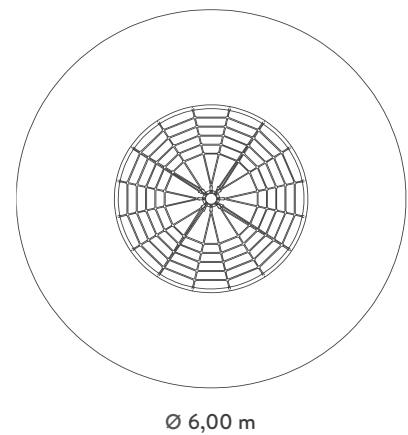
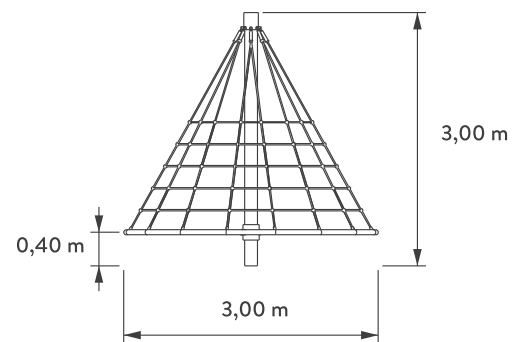



TYP A

Art. 8000-00000-00-7



Herkules (16 mm),
6-schäftig, PES mit Stahlseele
à 6 torons, PES avec âme en acier



152,4 x 4,5 x 3850 mm
Stahlrohr, feuerverzinkt, pulverbeschichtet
Tube d'acier, galvanisé à chaud, revêtement par poudre



3,00 m



2,00 m



3-14 Jahre / ans
13 Benutzer / utilisateurs



5,00 m



2,20 m



Netz & Ringe (filet et anneaux):
55 kg, 200 x 30 x 200 cm
Pfosten (poteau): 75 kg, 385 x 25 x 25 cm

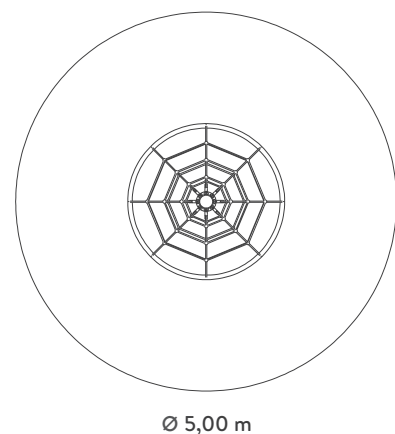
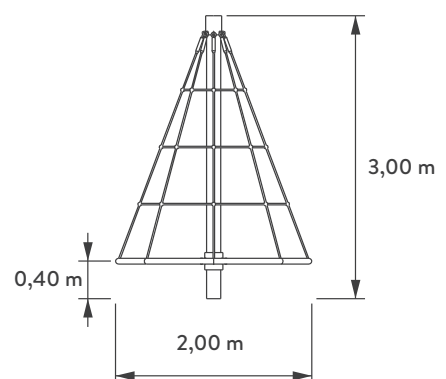



TYP B

Art. 8000-00002-00-7



Herkules (16 mm),
6-schäftig, PES mit Stahlseele
à 6 torons, PES avec âme en acier



152,4 x 4,5 x 3850 mm
Stahlrohr, feuerverzinkt, pulverbeschichtet
Tube d'acier, galvanisé à chaud, revêtement par poudre



3,00 m  1,60 m



3-14 Jahre / ans
8 Benutzer / utilisateurs



6,00 m



2,20 m



Netz & Ringe (filet et anneaux):
75 kg, 160 x 30 x 160 cm
Pfosten (poteau): 75 kg, 385 x 25 x 25 cm

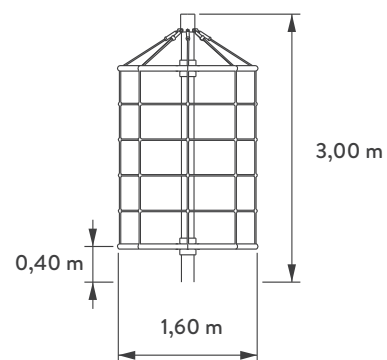



TYP B



TYP C

TYP C

Art. 8000-00003-00-7



Herkules (16 mm),
6-schäftig, PES mit Stahlseele
à 6 torons, PES avec âme en acier



152,4 x 4,5 x 3850 mm
Stahlrohr, feuerverzinkt, pulverbeschichtet
Tube d'acier, galvanisé à chaud, revêtement par poudre



3,00 m  2,00 m



3-14 Jahre / ans
10 Benutzer / utilisateurs



6,00 m



2,30 m



Netz & Ringe (filet et anneaux):
80 kg, 200 x 30 x 200 cm
Pfosten (poteau): 75 kg, 385 x 25 x 25 cm

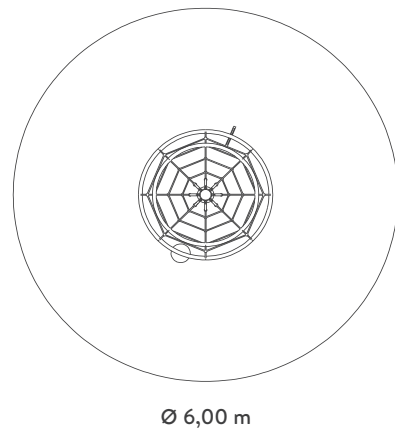
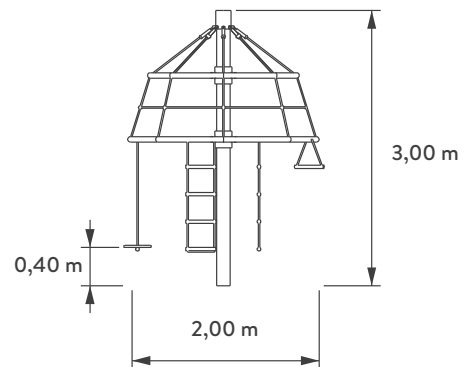



Typ D

Art. 8000-00004-00-7



Herkules (16 mm),
6-schäftig, PES mit Stahlseele
à 6 torons, PES avec âme en acier



152,4 x 4,5 x 3850 mm
Stahlrohr, feuerverzinkt, pulverbeschichtet
Tube d'acier, galvanisé à chaud, revêtement par poudre



3,00 m 2,00 m



3-14 Jahre / ans
10 Benutzer / utilisateurs



7,00 m



2,50 m



Netz & Ringe (filet et anneaux):
75 kg, 200 x 30 x 200 cm
Pfosten (poteau): 75 kg, 385 x 25 x 25 cm

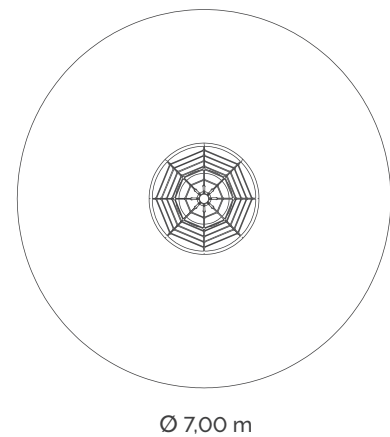
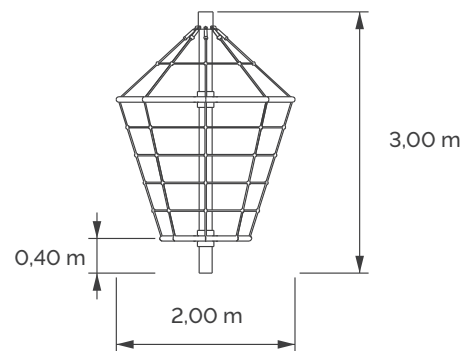



Typ E

Art. 8000-00005-00-7



Herkules (16 mm),
6-schäftig, PES mit Stahlseele
à 6 torons, PES avec âme en acier



152,4 x 4,5 x 3850 mm
Stahlrohr, feuerverzinkt, pulverbeschichtet
Tube d'acier, galvanisé à chaud, revêtement par poudre



3,00 m  2,00 m



3-14 Jahre / ans
13 Benutzer / utilisateurs



7,00 m



2,50 m



Netz & Ringe (filet et anneaux):
120 kg, 200 x 30 x 200 cm
Pfosten (poteau): 75 kg, 385 x 25 x 25 cm

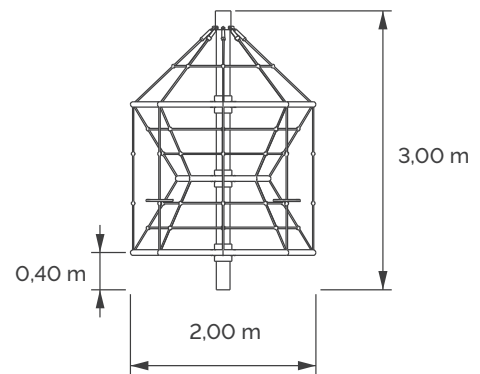

Ø 7,00 m

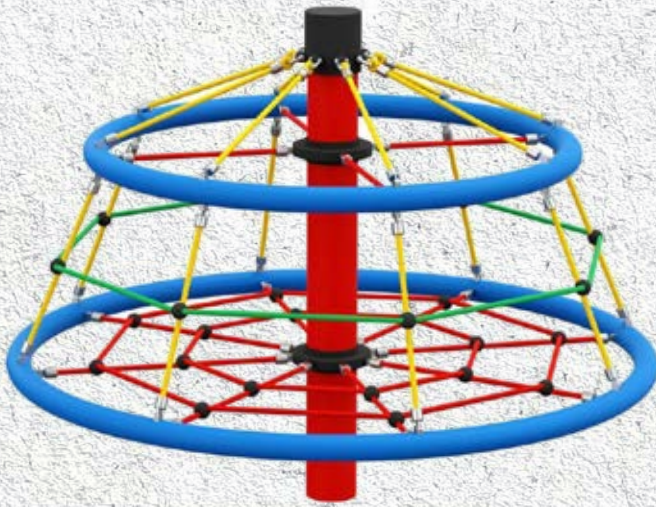

TYP K

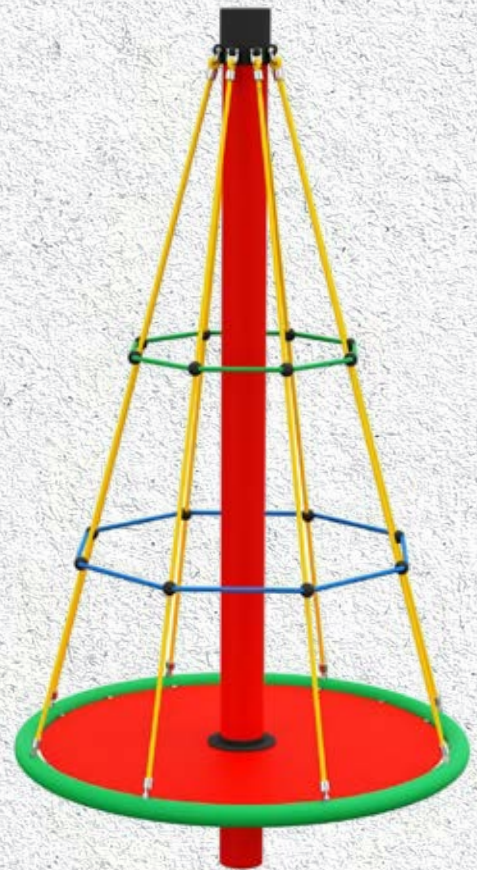

TYP N

TYP K
Art. 8000-00006-00-7

	Herkules (16 mm), 6-schäftig, PES mit Stahlseele à 6 torons, PES avec âme en acier
	152,4 x 4,5 x 2350 mm Stahlrohr, feuerverzinkt, pulverbeschichtet Tube d'acier, galvanisé à chaud, revêtement par poudre
	1,50 m 2,00 m
	3-14 Jahre / ans 5 Benutzer / utilisateurs
	5,00 m
	1,25 m
	Netz & Ringe (filet et anneaux): 85 kg, 160 x 30 x 160 cm Pfosten (poteau): 50 kg, 235 x 25 x 25 cm

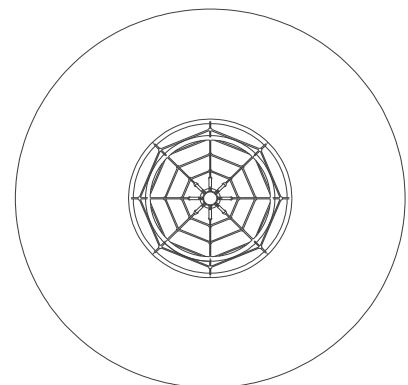
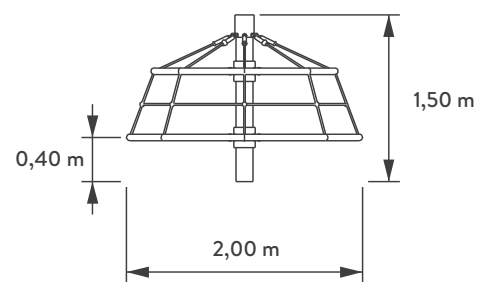



TYP N

Art. 8000-00007-00-7

Mit vollflächigem Netzboden | avec fond en filet intégral



Herkules (16 mm),
6-schäftig, PES mit Stahlseele
à 6 torons, PES avec âme en acier



152,4 x 4,5 x 3850 mm
Stahlrohr, feuerverzinkt, pulverbeschichtet
Tube d'acier, galvanisé à chaud, revêtement par poudre



3,00 m  1,60 m



3-14 Jahre / ans
4 Benutzer / utilisateurs



5,00 m



2,00 m



Netz & Ringe (filet et anneaux):
105 kg, 160 x 30 x 160 cm
Pfosten (poteau): 75 kg, 385 x 25 x 25 cm

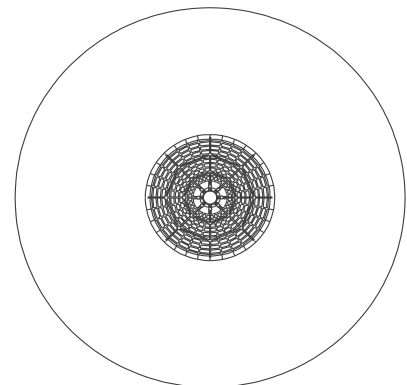
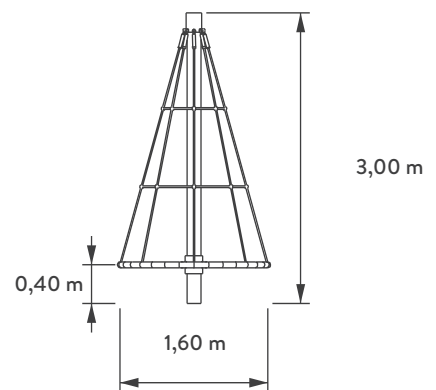



TYP P

Unser Kleiner mit Pendelsitzen |
Notre petit modèle avec sièges pendulaires

Art. 8000-00008-00-7



Herkules (16 mm),
6-schäftig, PES mit Stahlseele
à 6 torons, PES avec âme en acier



152,4 x 4,5 x 2350 mm
Stahlrohr, feuerverzinkt, pulverbeschichtet
Tube d'acier, galvanisé à chaud, revêtement par poudre



1,50 m 2,00 m



3-14 Jahre / ans
8 Benutzer / utilisateurs



5,00 m



0,95 m



Netz & Ringe (filet et anneaux):
40 kg, 200 x 25 x 200 cm
Pfosten (poteau): 50 kg, 235 x 25 x 25 cm

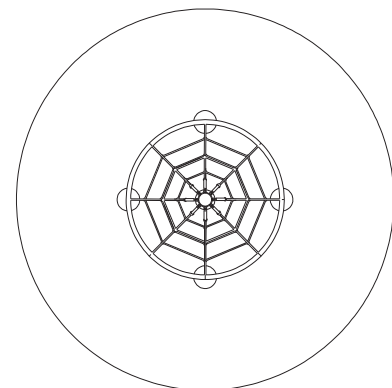
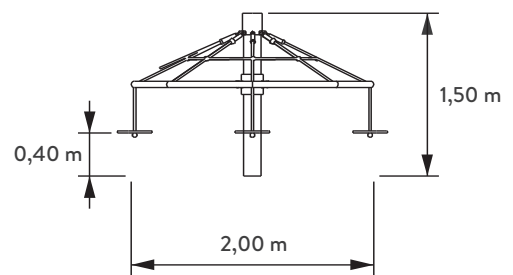

Ø 5,00 m







KLETTERPYRAMIDEN PYRAMIDES À GRIMPER

Abenteuer für Gipfelstürmer!

Unsere Kletterpyramiden laden kleine und grosse Outdoorfans zum Erkunden und Spielen ein und sorgen für das perfekte Klettererlebnis – auch auf kleinstem Raum. Viele Klettermöglichkeiten bis in 7,5 m Höhe bieten Spielspass und fördern Geschicklichkeit und Motorik. Die Pyramiden der neuesten Generation wurden so konstruiert, dass nur eine Fallhöhe von 0,95 m besteht. Somit können die Pyramiden sogar einfach auf Rasen oder Oberboden aufgestellt werden – ein zusätzlicher Fallschutz ist in der Regel nicht erforderlich. Als absolutes Highlight haben wir neu zwei Raumnetzpyramiden im Sortiment, welche den Kletterspass auf ein ganz neues, dreidimensionales Level hieven. So wie all unsere Spielgeräte sind unsere Kletterpyramiden mit der ausgefeilten Usacord-Seiltechnik hochwertig, langlebig und wartungsfreundlich – und überzeugen darüber hinaus mit farbenfrohen Designs.

Grosse Produktvielfalt in geprüfter Qualität:

- Kein zusätzlicher Fallschutz erforderlich (neue Modelle, DIN EN 1176 beachten)
- Strukturierte Kletterwege und klare Spielebenen
- Grosse Modellvielfalt für unterschiedliches Raumangebot
- Austauschbare Seile sowie Ersatzverbinder als Zubehör
- Vandalismussicher durch Herkules-Tauwerk
- Individuelle Farbgestaltung nach Kundenwunsch

L'attraction sur chaque aire de jeux

Nos pyramides à grimper invitent les petits et grands fans d'activités en plein air à explorer et à jouer. Elles garantissent une expérience d'escalade parfaite – même dans les espaces les plus restreints. De nombreuses possibilités d'escalade jusqu'à 7,5 m de hauteur permettent aux enfants de s'amuser et de développer leur habileté et leur motricité. Les pyramides de la dernière génération ont été conçues en veillant à ce que la hauteur de chute ne dépasse pas 0,95 mètre. Cela signifie que les pyramides peuvent même être installées en toute simplicité sur du gazon ou de la terre végétale – une protection antichute supplémentaire n'est généralement pas nécessaire. Nous avons complété notre assortiment avec deux pyramides de cordes, qui permettent de grimper dans un espace tridimensionnel totalement inédit. Grâce à la technologie de cordages sophistiquée Usacord, nos pyramides à grimper sont, comme tous nos agrès de jeux, de grande qualité, durables et faciles à entretenir. Elles séduisent également par leurs designs très colorés.

Grand choix de produits de qualité contrôlée:

- Aucune protection antichute supplémentaire requise (nouveaux modèles, observer DIN EN 1176)
- Voies d'escalade bien structurées et niveaux de jeu clairement définis
- Grand choix de modèles adaptés aux encombrements les plus variés
- Cordes interchangeables et connecteurs de rechange disponibles comme accessoires
- À l'abri du vandalisme grâce au cordage Herkules
- Couleurs personnalisables selon les souhaits du client

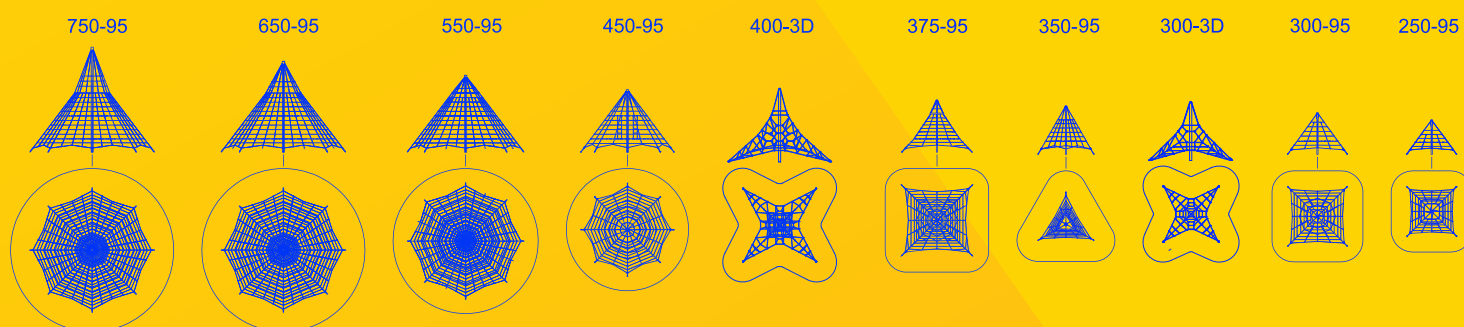

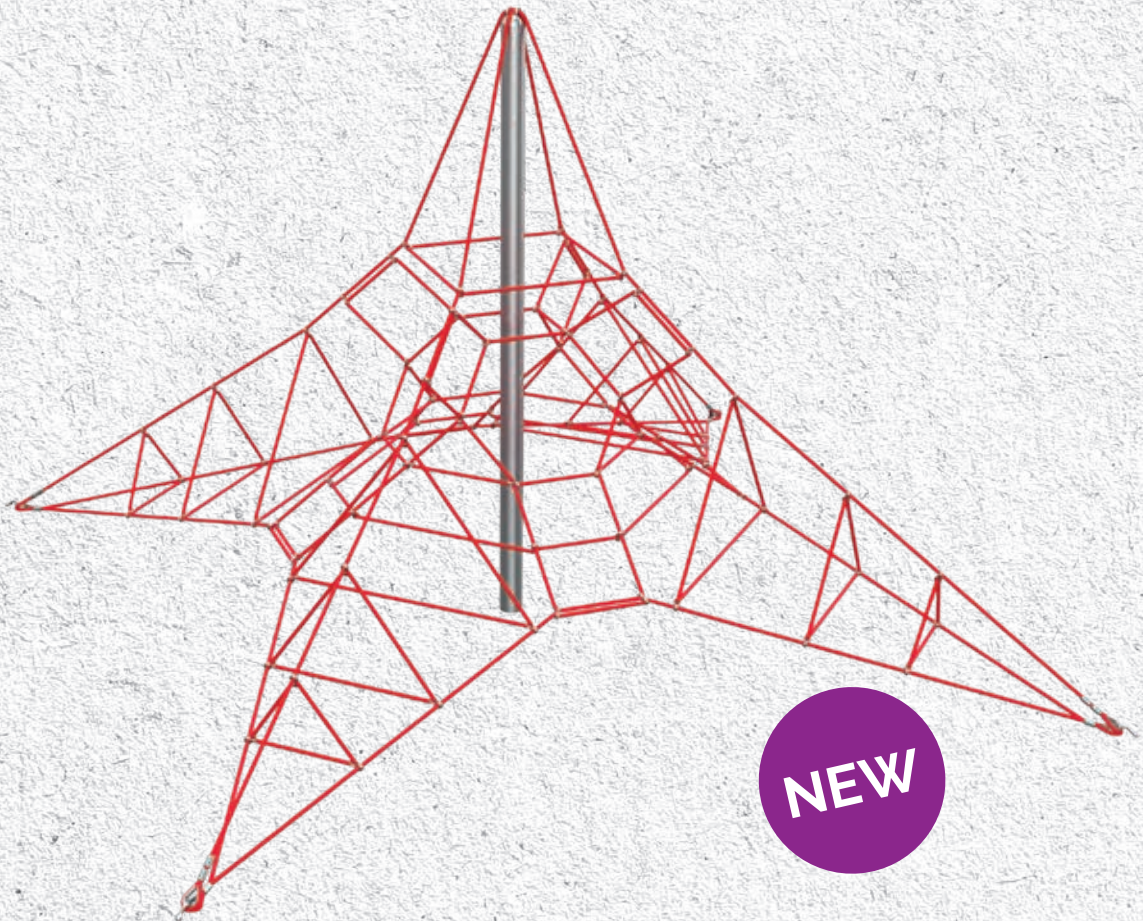

TYP 300-3D

Art. 0120300



Herkules (20 mm),
6-schäftig, PES mit Stahlseele
à 6 torons, PES avec âme en acier



114,3 x 4,5 x 3320 mm
Stahlrohr, feuerverzinkt
Tube d'acier, galvanisé à chaud



3,00 m 4,25 x 4,25 m



0,75 m



Wantenspanner M 24, feuerverzinkt
Ridoirs M 24, galvanisés à chaud



6-14 Jahre / ans
21 Benutzer / utilisateurs



7,30 x 7,30 m



Netz (filet): 126 kg, 120 x 80 x 100 cm
Pfosten (poteau): 39 kg, 332 x 12 x 12 cm

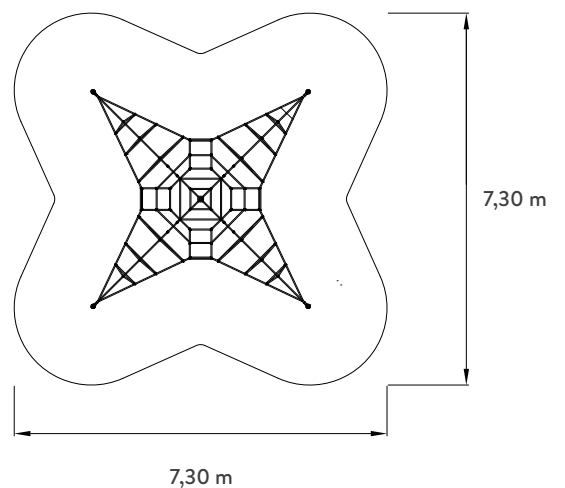
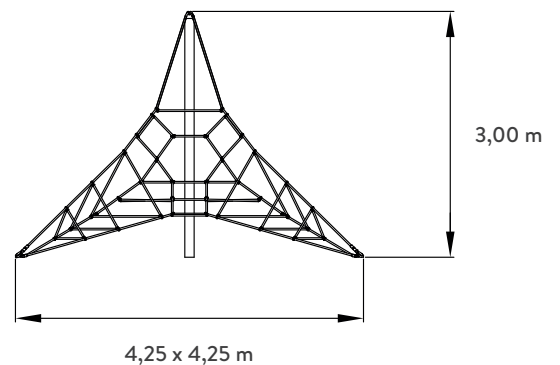

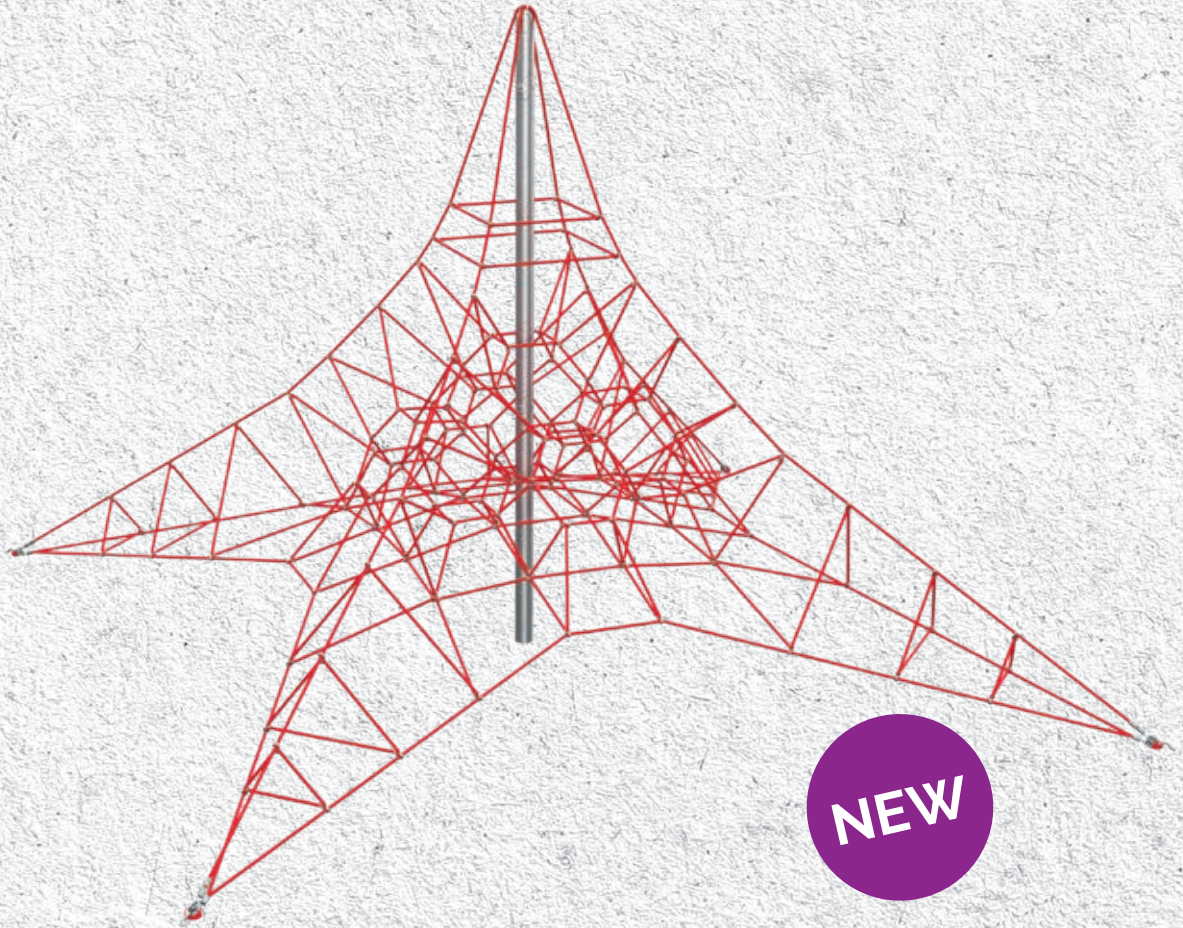

TYP 400-3D

Art. 0120400



Herkules (20 mm),
6-schäftig, PES mit Stahlseele
à 6 torons, PES avec âme en acier



114,3 x 4,5 x 4320 mm
Stahlrohr, feuerverzinkt
Tube d'acier, galvanisé à chaud



4,00 m  5,65 x 5,65 m



1,35 m



Wantenspanner M 24, feuerverzinkt
Ridoirs M 24, galvanisés à chaud



6-14 Jahre / ans
34 Benutzer / utilisateurs



8,70 x 8,70 m



Netz (filet): 184 kg, 120 x 80 x 150 cm
Pfosten (poteau): 46 kg, 432 x 12 x 12 cm

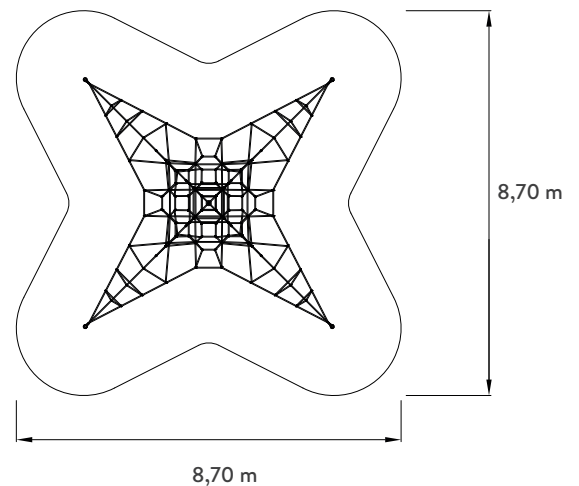
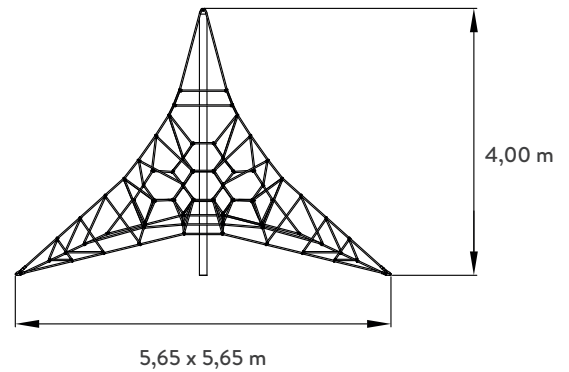

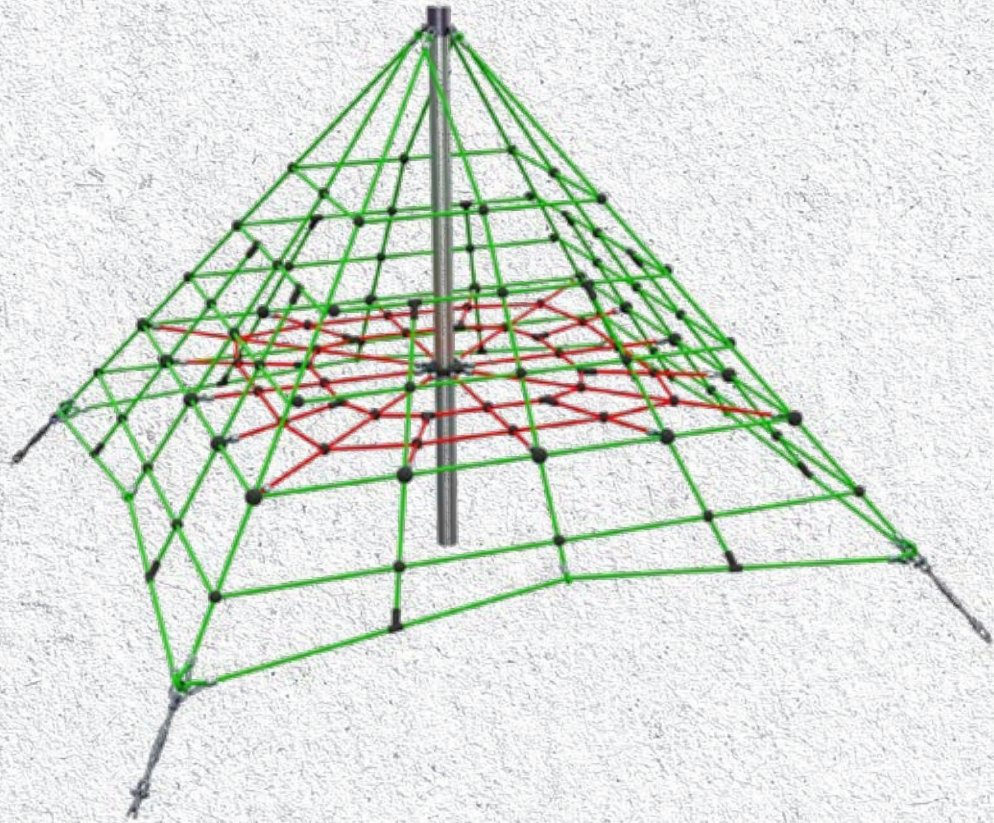

TYP 250-95

Art. 8100-25095-00-7

	Herkules (16 mm), 6-schäftig, PES mit Stahlseele à 6 torons, PES avec âme en acier
	88,9 x 4 x 3350 mm Stahlrohr, feuerverzinkt Tube d'acier, galvanisé à chaud
	2,50 m 3,60 x 3,60 m
	0,95 m
	Wantenspanner M 16, feuerverzinkt Ridoirs M 16, galvanisés à chaud
	3-10 Jahre / ans 18 Benutzer / utilisateurs
	5,80 x 5,80 m
	Netz (filet): 50 kg, 80 x 60 x 60 cm Pfosten (poteau): 25 kg, 335 x 10 x 10 cm

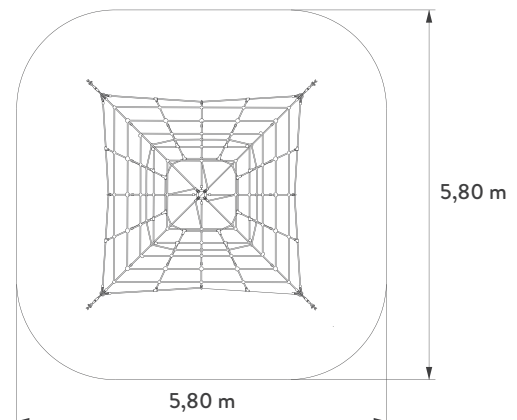
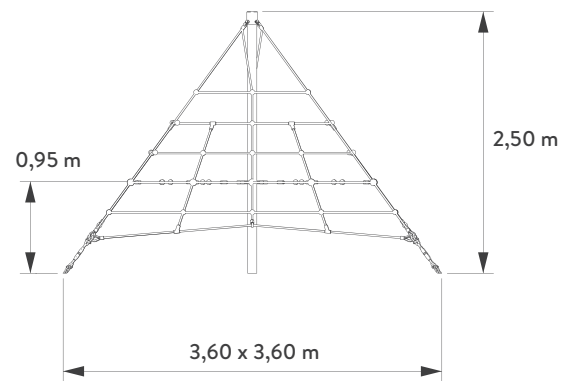

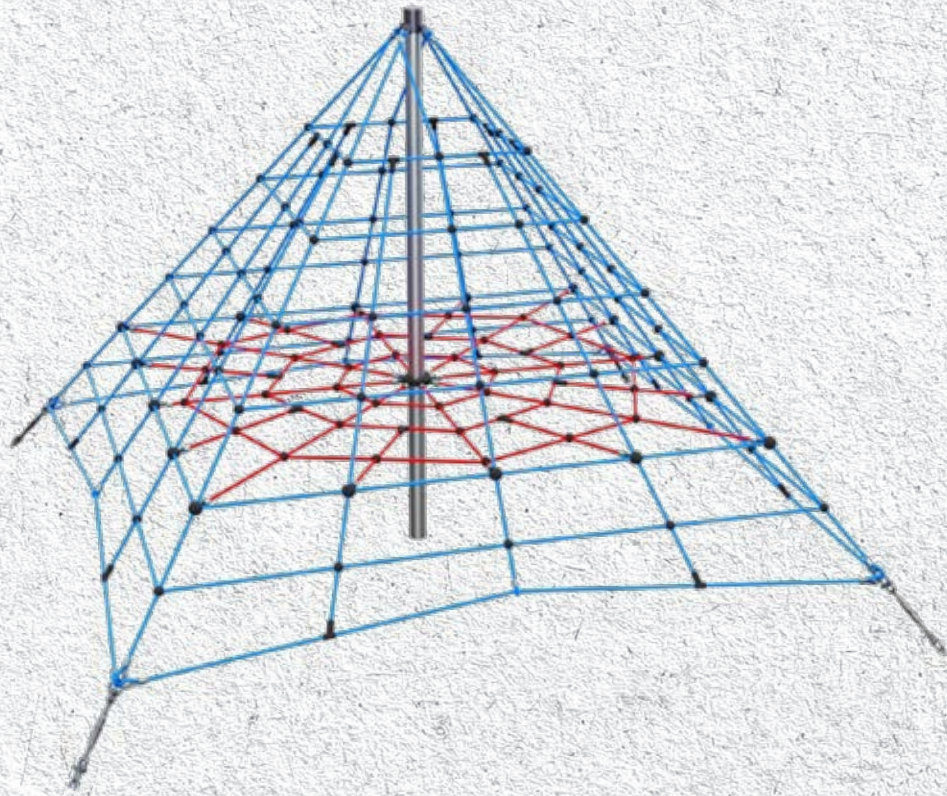

TYP 300-95

Art. 8100-30095-00-7



Herkules (16 mm),
6-schäftig, PES mit Stahlseele
à 6 torons, PES avec âme en acier



88,9 x 4 x 3850 mm
Stahlrohr, feuerverzinkt
Tube d'acier, galvanisé à chaud



3,00 m  4,30 x 4,30 m



0,95 m



Wantenspanner M 16, feuerverzinkt
Ridoirs M 16, galvanisés à chaud



3-10 Jahre / ans
23 Benutzer / utilisateurs



6,50 x 6,50 m



Netz (filet): 55 kg, 80 x 60 x 70 cm
Pfosten (poteau): 30 kg, 385 x 10 x 10 cm

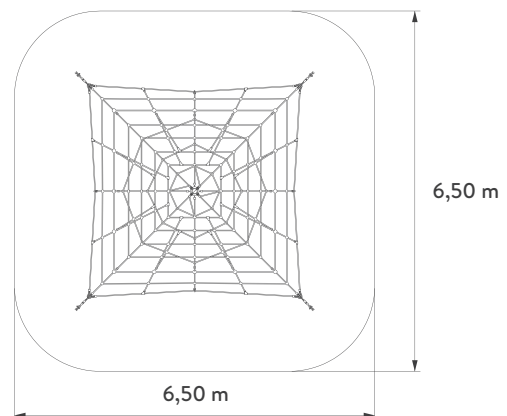
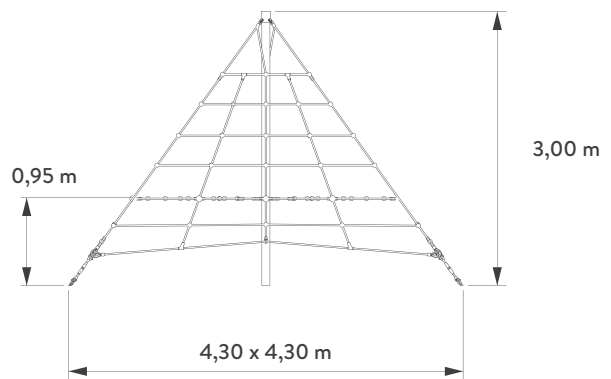

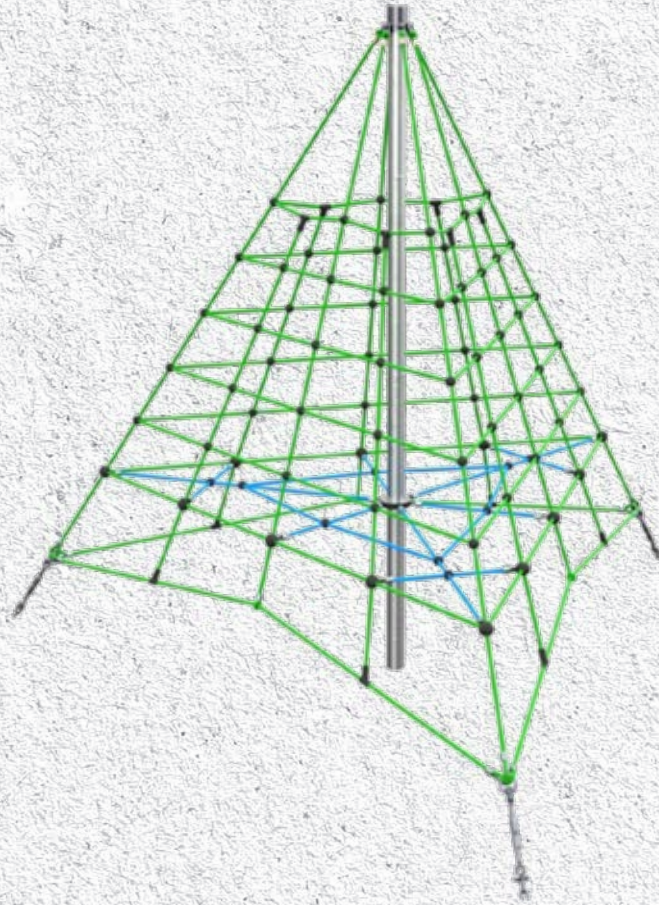

TYP 350-95 Tetra

Art. 8100-35000-00-7

	Herkules (16 mm), 6-schäftig, PES mit Stahlseele à 6 torons, PES avec âme en acier
	88,9 x 4 x 4350 mm Stahlrohr, feuerverzinkt Tube d'acier, galvanisé à chaud
	3,50 m \varnothing 4,00 x 3,46 m
	0,95 m
	Wantenspanner M 16, feuerverzinkt Ridoirs M 16, galvanisés à chaud
	3-10 Jahre / ans 17 Benutzer / utilisateurs
	min. 2,60 x 7,00 m max. 7,00 x 7,00 m
	Netz (filet): 60 kg, 80 x 60 x 70 cm Pfosten (poteau): 35 kg, 435 x 10 x 10 cm

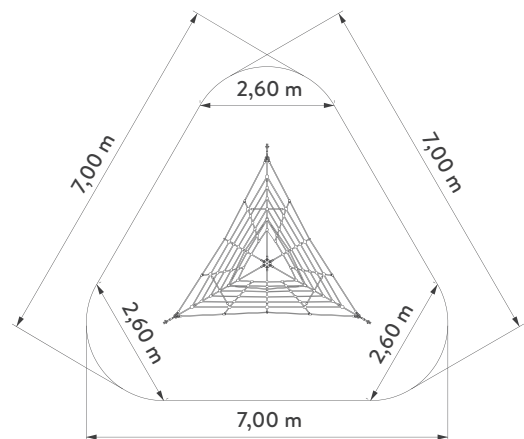
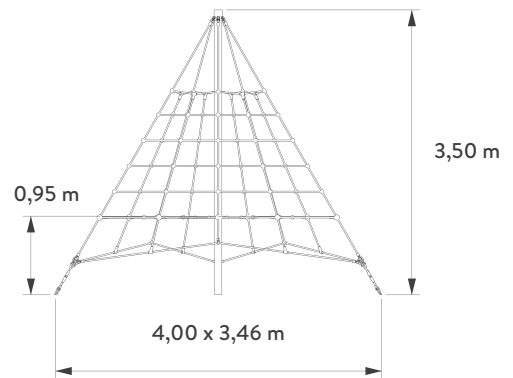

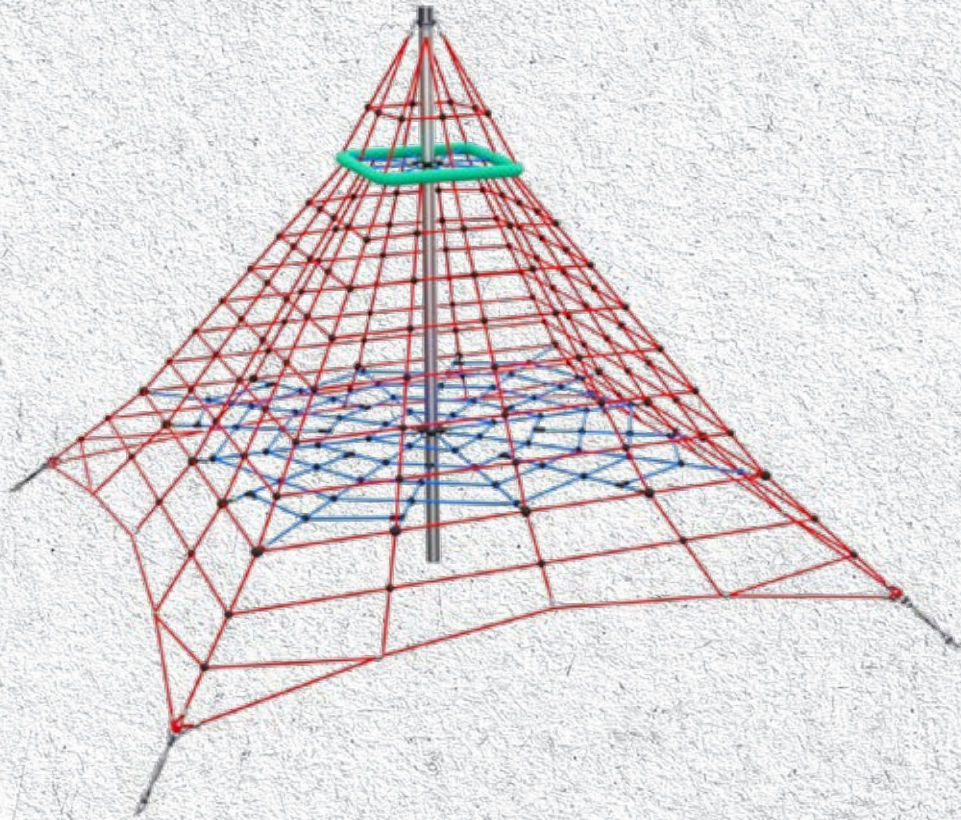

TYP 375-95

Art. 8100-30375-00-7



Herkules (16 mm),
6-schäftig, PES mit Stahlseele
à 6 torons, PES avec âme en acier



88,9 x 4 x 4600 mm Stahlrohr, feuerverzinkt
Tube d'acier, galvanisé à chaud



3,75 m  5,10 x 5,10 m



0,95 m



Wantenspanner M 20, feuerverzinkt
Ridoirs M 16, galvanisé à chaud



4-14 Jahre / ans
35 Benutzer / utilisateurs



7,40 x 7,40 m



Netz (filet): 100 kg, 120 x 80 x 110 cm
Pfosten (poteau): 37 kg, 460 x 10 x 10 cm

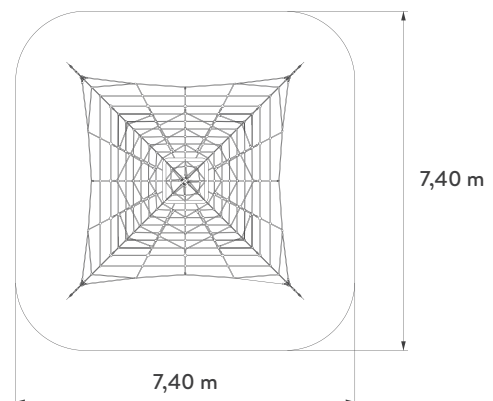
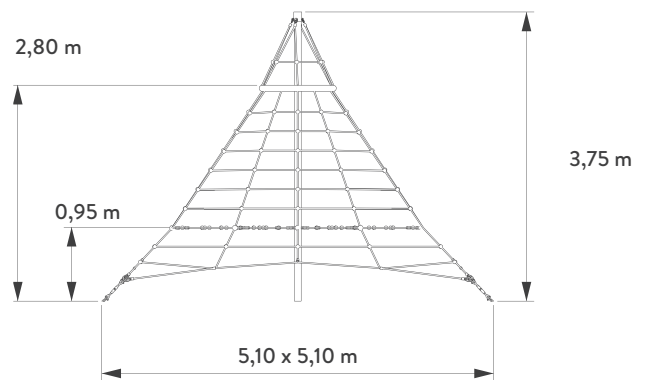

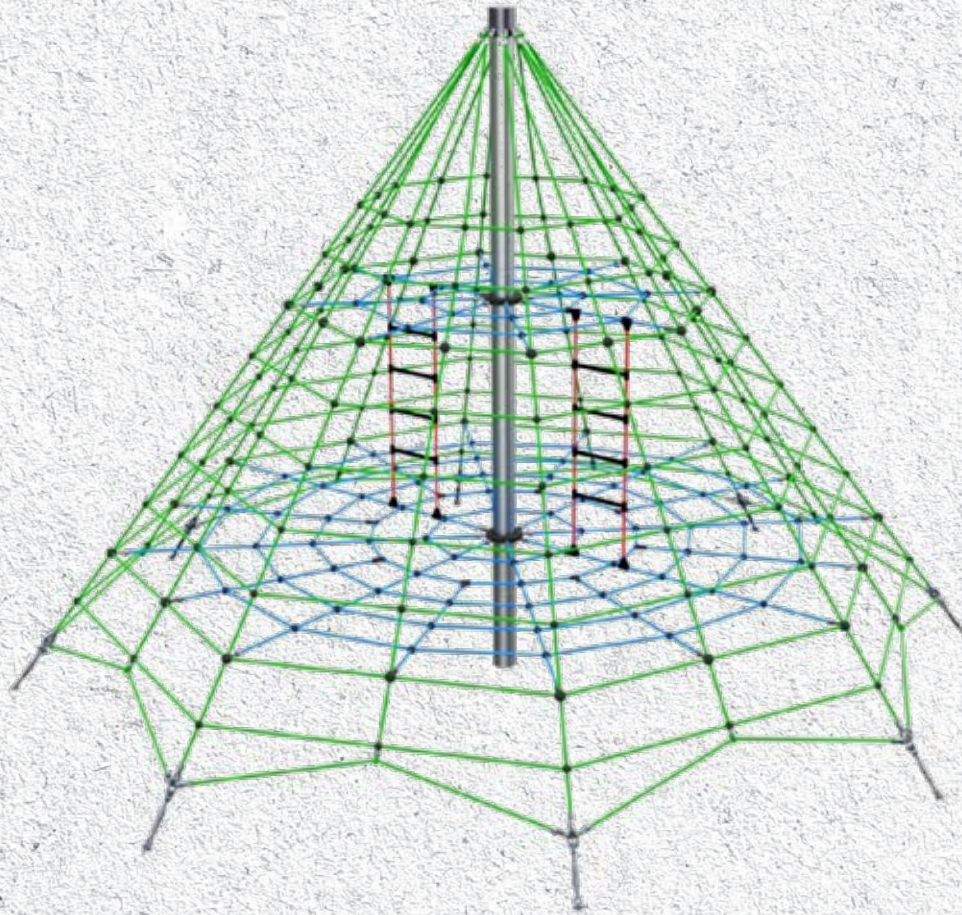

TYP 450-95

Art. 8100-45095-00-7



Herkules (16 mm),
6-schäftig, PES mit Stahlseele
à 6 torons, PES avec âme en acier



152,4 x 4,5 x 5350 mm Stahlrohr, feuerverzinkt
Tube d'acier, galvanisé à chaud



4,50 m



6,70 m



0,95 m



Wantenspanner M 16, feuerverzinkt
Ridoirs M 16, galvanisés à chaud



4-14 Jahre / ans
48 Benutzer / utilisateurs



8,75 m



Netz (filet): 180 kg, 120 x 80 x 110 cm
Pfosten (poteau): 91 kg, 535 x 30 x 30 cm

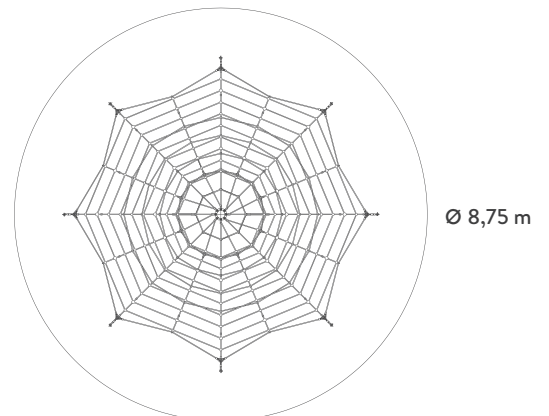
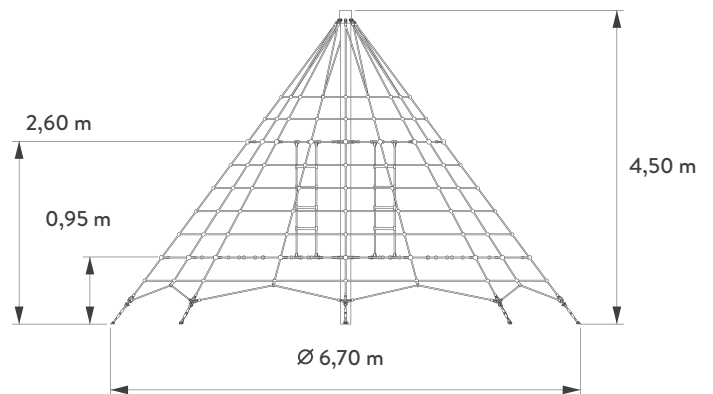

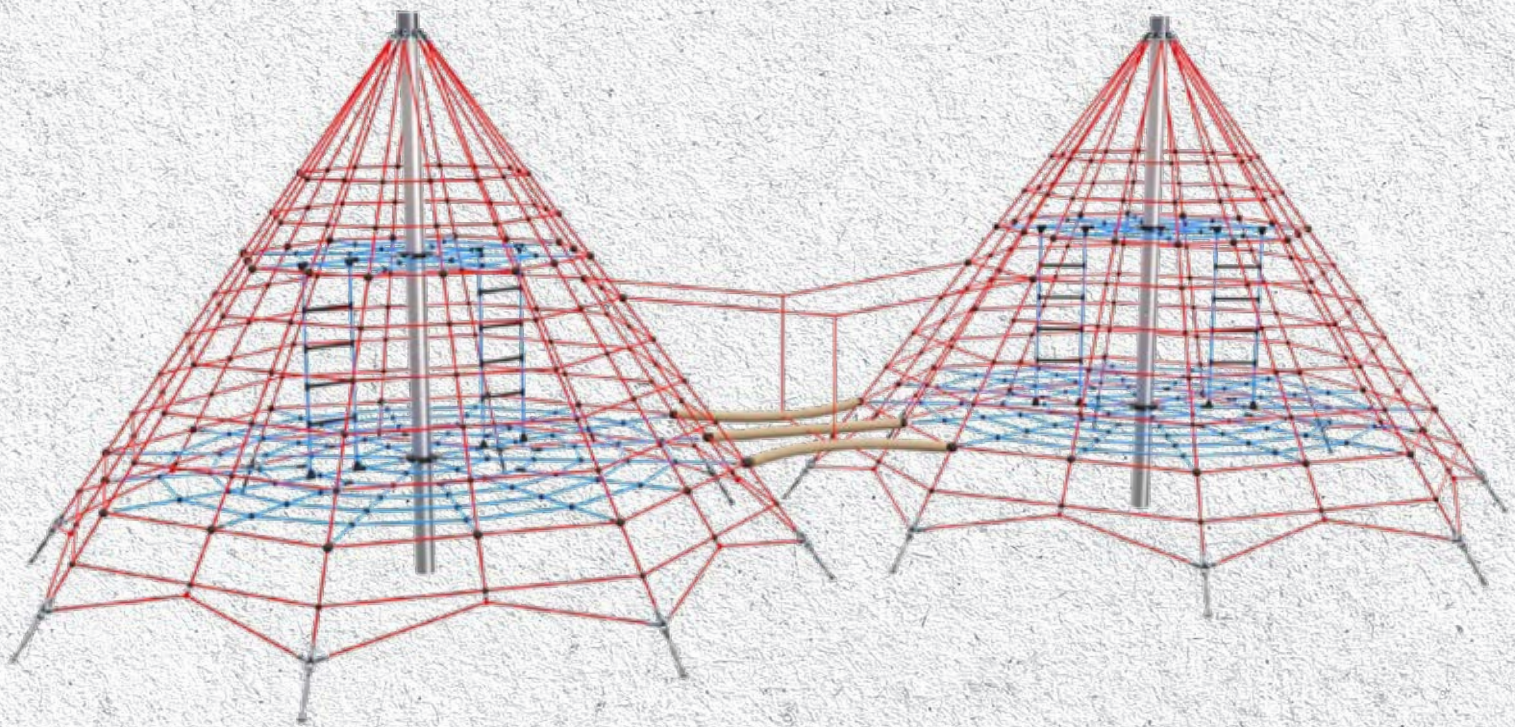

TYP 450-95 DUO

Art. 8100-45952-00-7



Herkules (16 mm),
6-schäftig, PES mit Stahlseele
à 6 torons, PES avec âme en acier



152,4 x 4,5 x 5350 mm Stahlrohr, feuerverzinkt
Tube d'acier, galvanisé à chaud



4,50 m  12,85 x 6,70 m



0,95 m



Wantenspanner M 16, feuerverzinkt
Ridoirs M 16, galvanisés à chaud



4-14 Jahre / ans
100 Benutzer / utilisateurs



15,40 x 8,75 m



Netz (filet): 400 kg, 2 PCS 120 x 80 x 110 cm
Pfosten (poteau): 182 kg, 2 PCS 535 x 30 x 30 cm

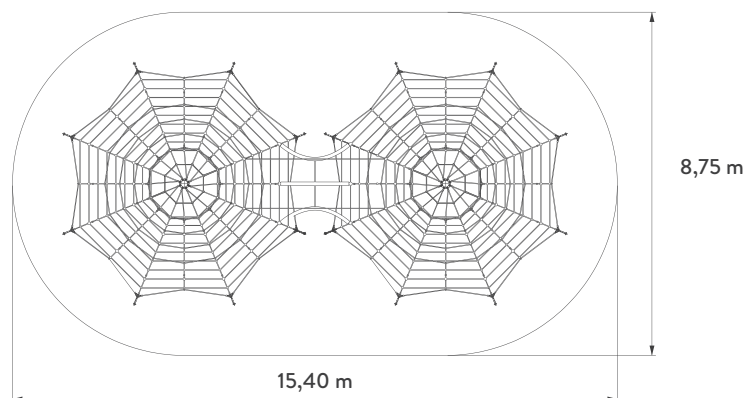
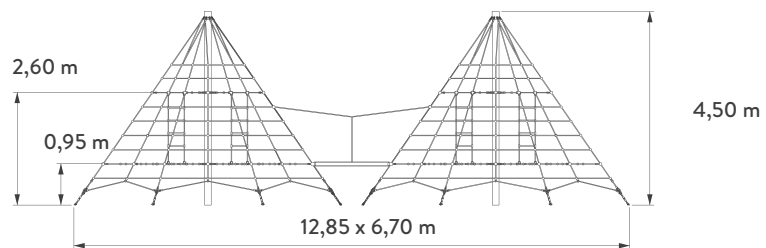

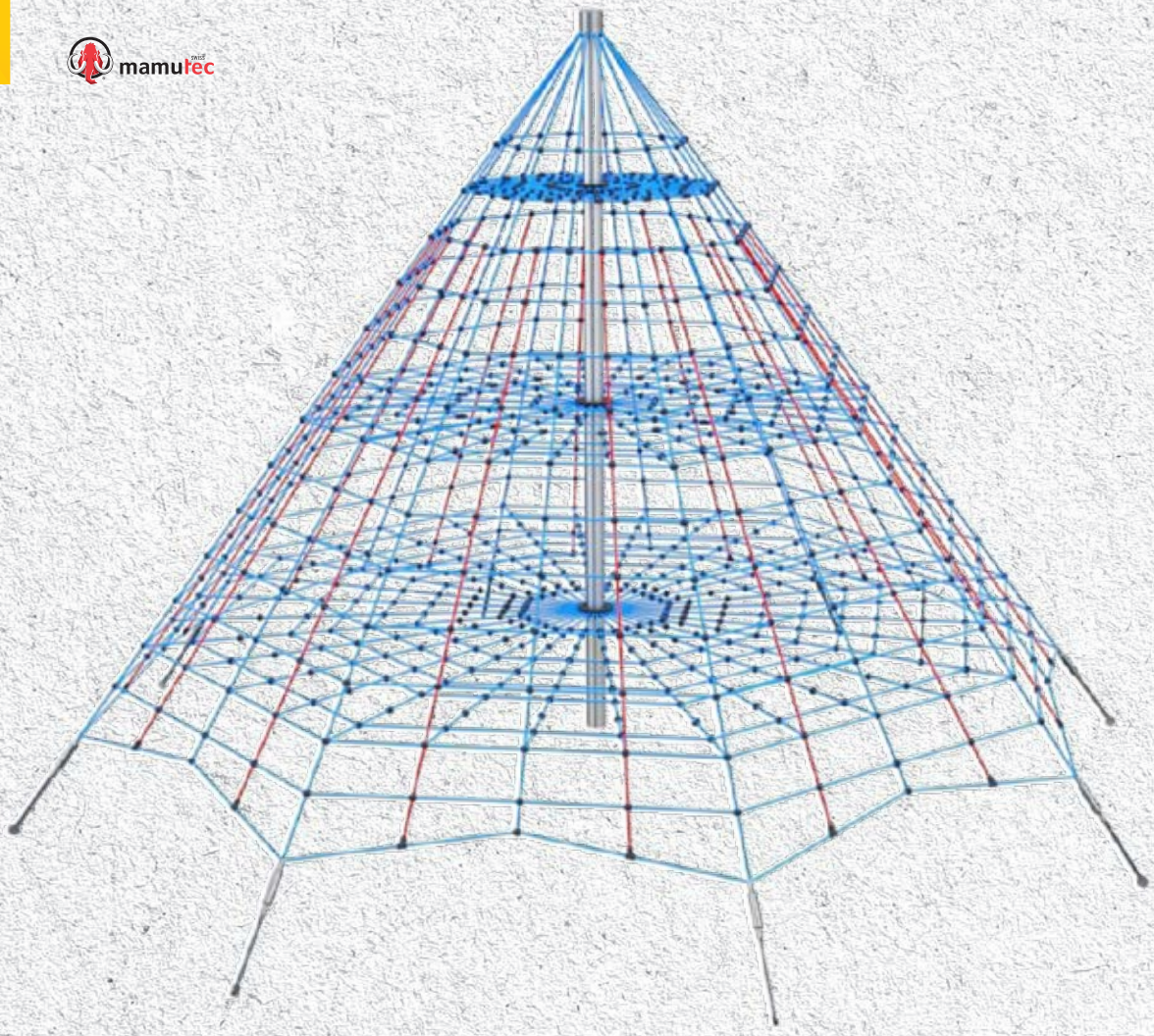

TYP 550-95

Art. 8100-55095-00-7



Herkules (16 mm),
6-schäftig, PES mit Stahlseele
à 6 torons, PES avec âme en acier



152,4 x 4,5 x 6350 mm Stahlrohr, feuerverzinkt
Tube d'acier, galvanisé à chaud



5,50 m



8,30 m



0,95 m



Wantenspanner M 20, feuerverzinkt
Ridoirs M 16, galvanisés à chaud



6-14 Jahre / ans
79 Benutzer / utilisateurs



10,40 m



Netz (filet): 230 kg, 120 x 80 x 110 cm
Pfosten (poteau): 108 kg, 635 x 30 x 30 cm

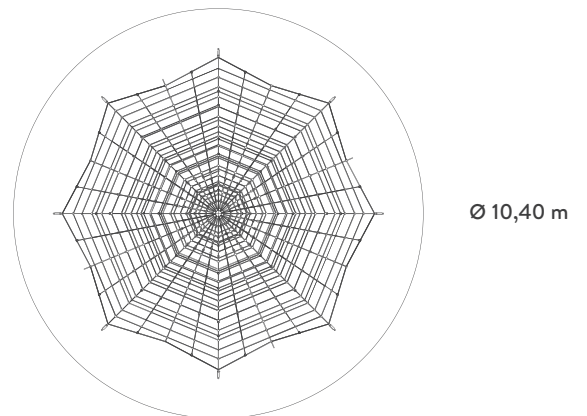
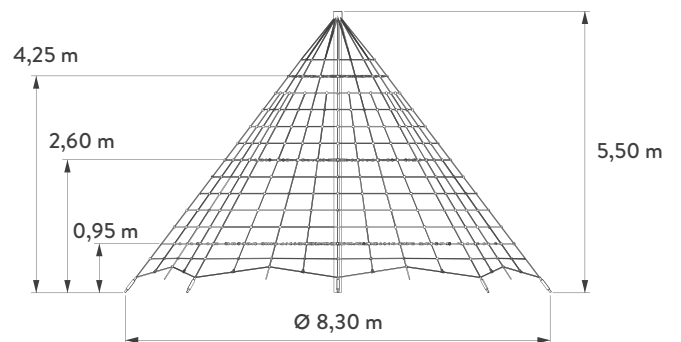

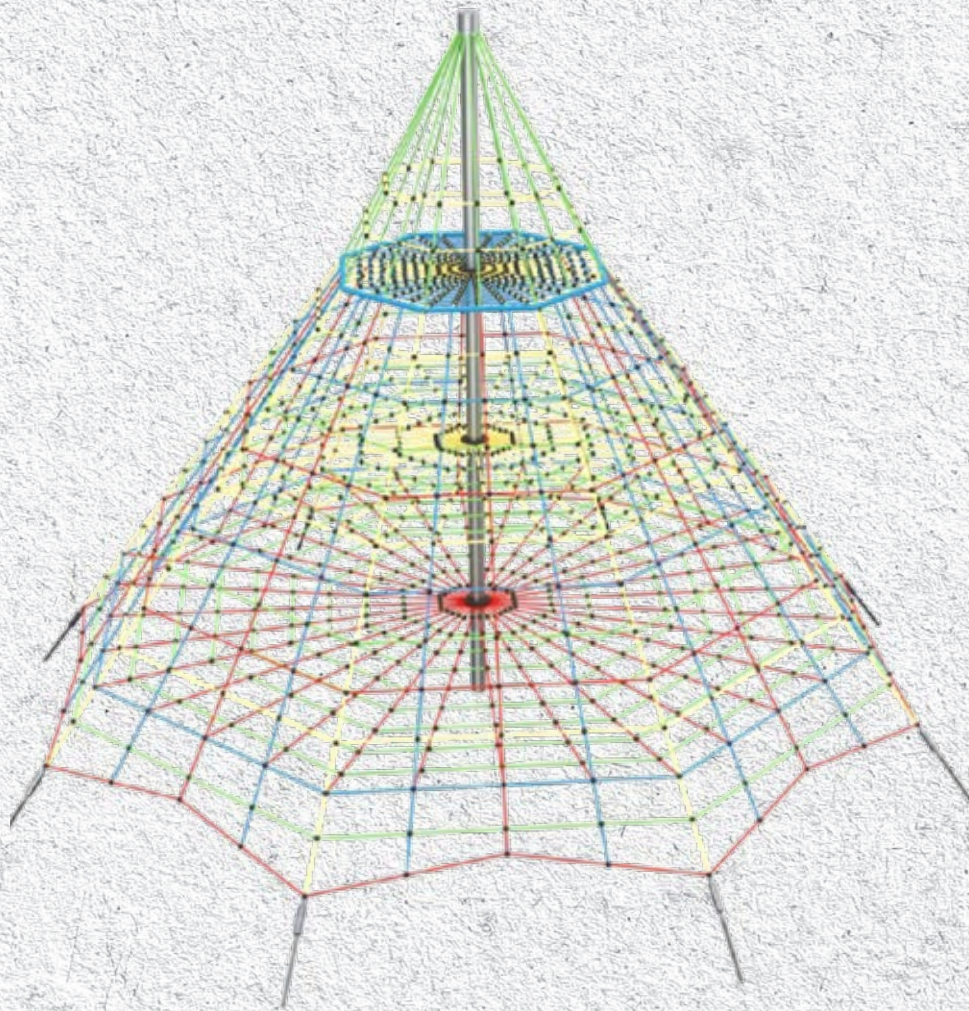

TYP 650-95

Art. 8100-65095-00-7



Herkules (16 mm),
6-schäftig, PES mit Stahlseele
à 6 torons, PES avec âme en acier



152,4 x 4,5 x 7350 mm Stahlrohr, feuerverzinkt
Tube d'acier, galvanisé à chaud



6,50 m



9,70 m



0,95 m



Wantenspanner M 20, feuerverzinkt
Ridoirs M 16, galvanisés à chaud



6-14 Jahre / ans
98 Benutzer / utilisateurs



11,65 m



Netz (filet): 380 kg, 220 x 220 x 170 cm
Pfosten (poteau): 125 kg, 735 x 30 x 30 cm

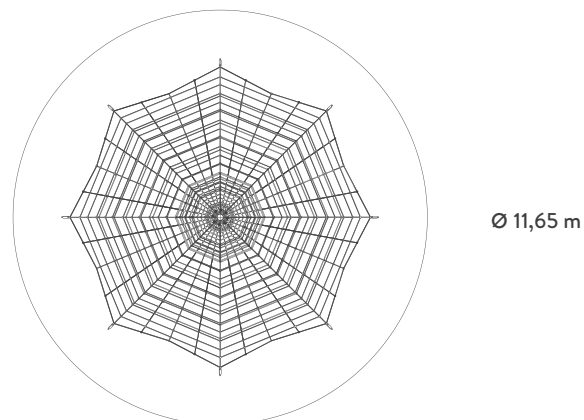
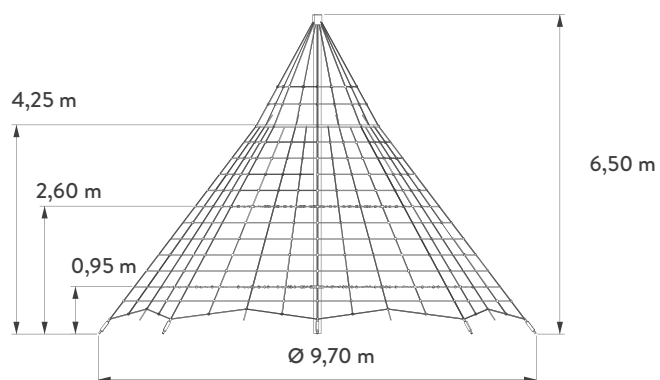

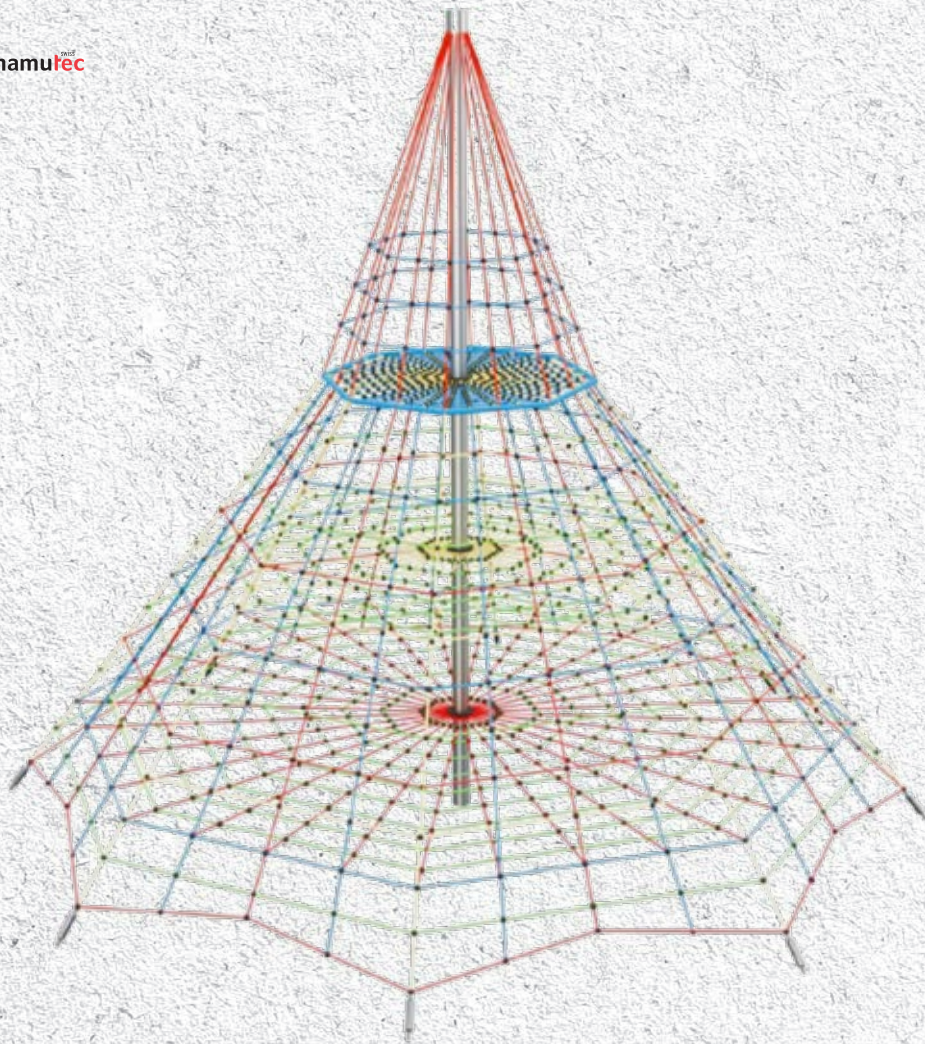

TYP 750-95

Art. 8100-75095-00-7



Herkules (16 mm),
6-schäftig, PES mit Stahlseele
à 6 torons, PES avec âme en acier



152,4 x 4,5 x 8350 mm Stahlrohr, feuerverzinkt
Tube d'acier, galvanisé à chaud



7,50 m 9,70 m



0,95 m



Wantenspanner M 20, feuerverzinkt
Ridoirs M 16, galvanisés à chaud



6-14 Jahre / ans
98 Benutzer / utilisateurs



11,65 m



Netz (filet): 400 kg, 220 x 220 x 170 cm
Pfosten (poteau): 142 kg, 835 x 30 x 30 cm

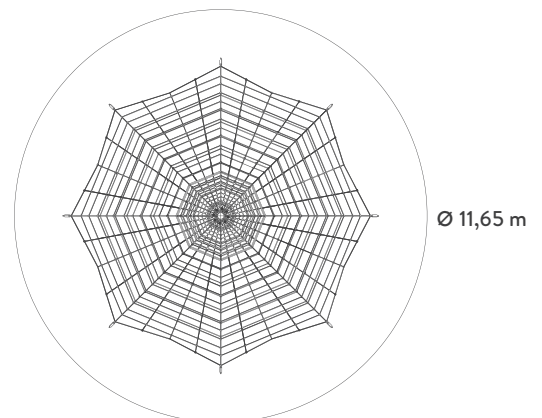
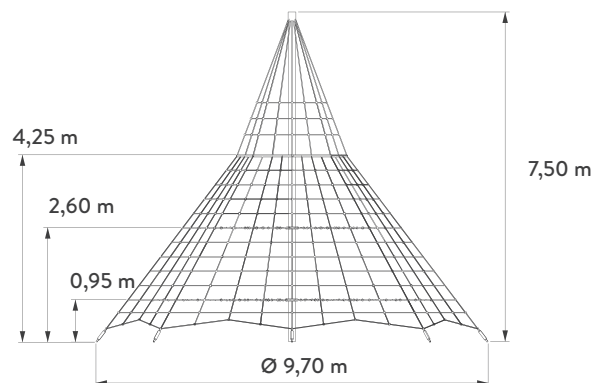





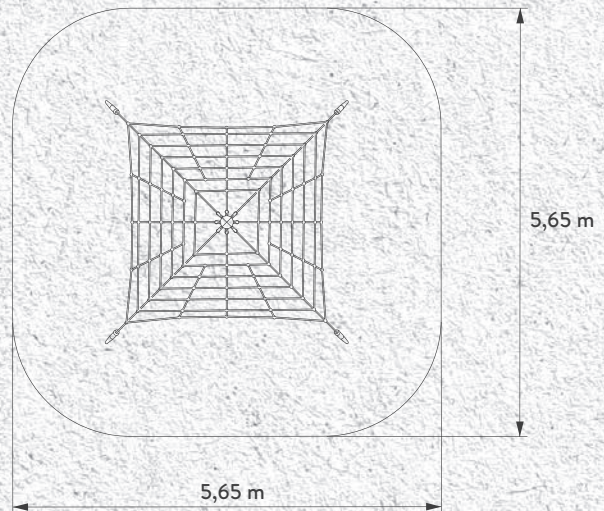
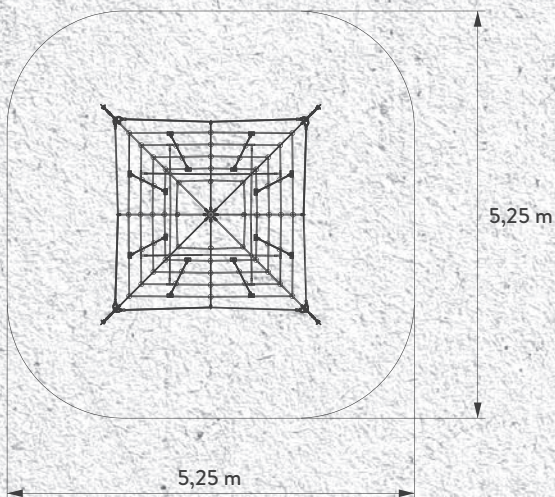
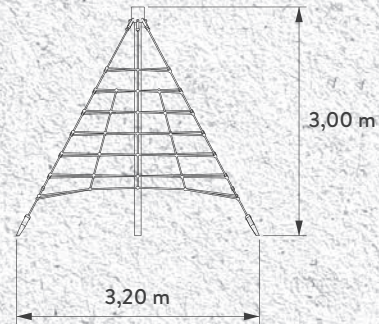
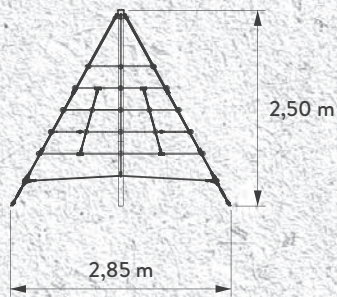

TYP 250

Art. 8100-25000-00-7



Herkules (16 mm),
6-schäftig, PES mit Stahlseele
à 6 torons, PES avec âme en acier



88,9 x 4 x 3350 mm
Stahlrohr, feuerverzinkt
Tube d'acier, galvanisé à chaud



2,50 m



2,85 x 2,85 m



0,95 m



Wantenspanner M 16, feuerverzinkt
Ridoirs M 16, galvanisé à chaud



3-10 Jahre / ans
14 Benutzer / utilisateurs



5,25 x 5,25 m



Netz (filet): 50 kg, 80 x 60 x 60 cm
Pfosten (poteau): 25 kg, 335 x 10 x 10 cm

TYP 300

Art. 8100-30000-00-7



Herkules (16 mm),
6-schäftig, PES mit Stahlseele
à 6 torons, PES avec âme en acier



88,9 x 4 x 3850 mm
Stahlrohr, feuerverzinkt
Tube d'acier, galvanisé à chaud



3,00 m



3,20 x 3,20 m



2,35 m



Wantenspanner M 16, feuerverzinkt
Ridoirs M 16, galvanisé à chaud



3-10 Jahre / ans
14 Benutzer / utilisateurs



5,65 x 5,65 m



Netz (filet): 55 kg, 80 x 60 x 70 cm
Pfosten (poteau): 30 kg, 385 x 10 x 10 cm



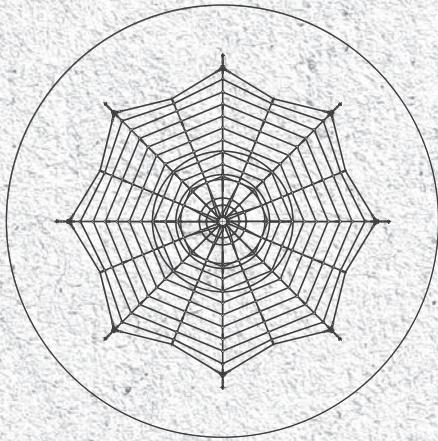
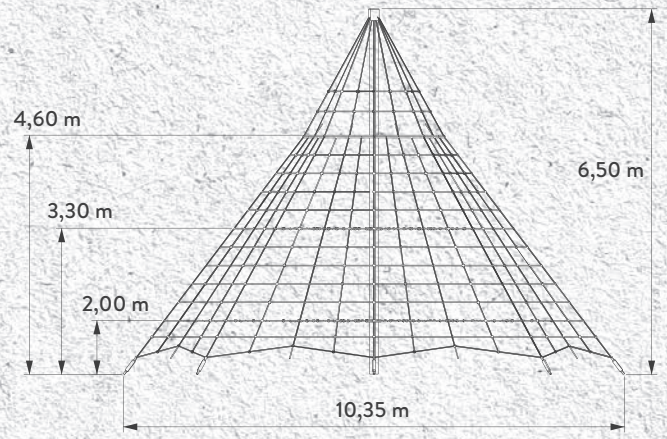
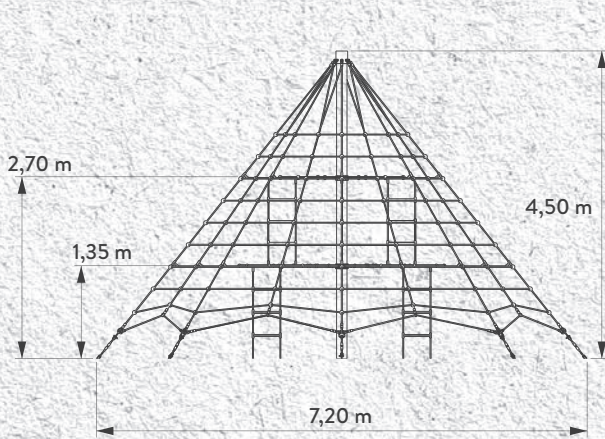

Ø 9,25 m

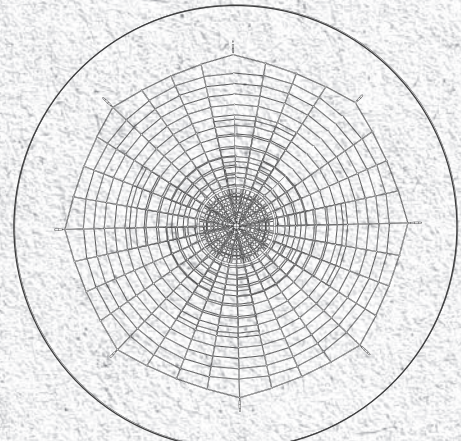

Ø 12,35 m

TYP 450

Art. 8100-45000-00-7

	Herkules (16 mm), 6-schäftig, PES mit Stahlseele à 6 torons, PES avec âme en acier
	152,4 x 4,5 x 5350 mm Stahlrohr, feuerverzinkt Tube d'acier, galvanisé à chaud
	4,50 m
	7,20 m
	1,35 m
	Wantspanner M 16, feuerverzinkt Ridoirs M 16, galvanisé à chaud
	4-14 Jahre / ans 48 Benutzer / utilisateurs
	9,25 m
	Netz (filet): 180 kg, 120 x 80 x 110 cm Pfosten (poteau): 91 kg, 535 x 30 x 30 cm

TYP 650

Art. 8100-65000-00-7

	Herkules (16 mm), 6-schäftig, PES mit Stahlseele à 6 torons, PES avec âme en acier
	152,4 x 4,5 x 7350 mm Stahlrohr, feuerverzinkt Tube d'acier, galvanisé à chaud
	6,50 m
	10,35 m
	2,00 m
	Wantspanner M 20, feuerverzinkt Ridoirs M 16, galvanisé à chaud
	6-14 Jahre / ans 98 Benutzer / utilisateurs
	12,35 m
	Netz (filet): 380 kg, 220 x 220 x 170 cm Pfosten (poteau): 125 kg, 735 x 30 x 30 cm



TYP 750

Art. 8100-75000-00-7



Herkules (16 mm),
6-schäftig, PES mit Stahlseele
à 6 torons, PES avec âme en acier



152,4 x 4,5 x 8350 mm
Stahlrohr, feuerverzinkt
Tube d'acier, galvanisé à chaud



7,50 m



10,35 m



2,00 m



Wantenspanner M 20, feuerverzinkt
Ridoirs M 16, galvanisé à chaud



6-14 Jahre / ans
98 Benutzer / utilisateurs



12,35 m



Netz (filet): 400 kg, 220 x 220 x 170 cm
Pfosten (poteau): 142 kg, 835 x 30 x 30 cm

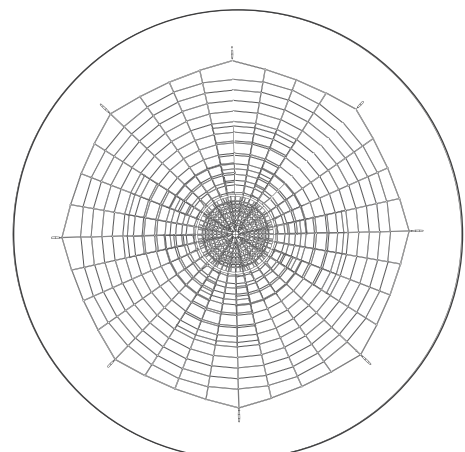
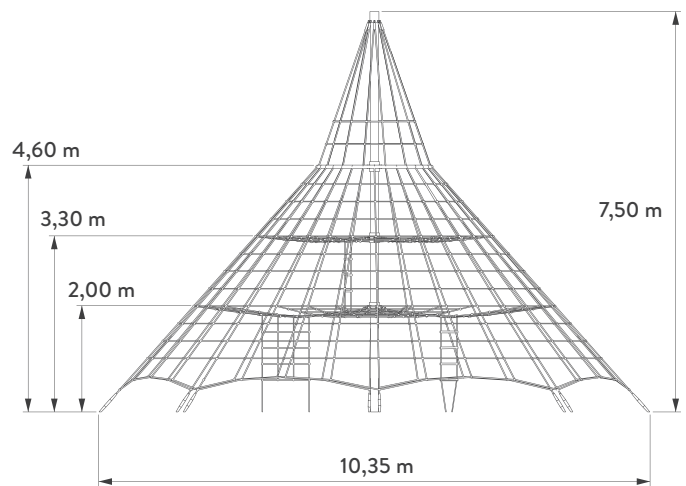

Ø 12,35 m





SCHAUKELN BALANÇOIRES

Alleine oder gemeinsam mit Freunden – Schaukeln macht glücklich!

Die Bewegung unterstützt die Entwicklung des Gleichgewichtssinnes und löst ein herrliches Kribbeln im Bauch aus. Rundum dick gepolstert, laden unsere Schaukeln zum Träumen oder Schaukel-Abenteuer ein. Dabei sorgt unser Wohlfühl-Netz aus Usacord Longlife-Seilen für einen wohligen Liegekomfort und bietet einen ausgezeichneten Schutz vor Vandalismus. Aber auch in puncto Sicherheit überzeugen die original Nestschaukeln von Ullmann – Sicherheitsaufhängungen sowie die in unserem Haus entwickelten «Usacord-Safety-Schäkel» machen sie besonders sicher. Unsere Schaukeln können auch nach Ihren Vorgaben und Wünschen in riesiger Farbvielfalt gefertigt werden.

L'attraction sur chaque aire de jeux

Le mouvement favorise le développement du sens de l'équilibre, mais provoque aussi de délicieux picotements dans le ventre. Rembourrées de tous les côtés, nos balançoires invitent à rêver ou à partir à l'aventure en se balançant. Notre filet «bien-être» en cordes Usacord Longlife garantit un grand confort à l'horizontale et offre une excellente protection contre le vandalisme. Mais les balançoires nid originales de la Corderie Ullmann séduisent également en termes de sécurité: les suspensions de sécurité, ainsi que les «manilles Usacord Safety» développées en interne les rendent particulièrement sûres. Nos balançoires peuvent également être fabriquées selon vos spécifications et vos souhaits dans une immense variété de couleurs.



Für sicheren Schaukel-Spass:

- Hoher Liege- und Schaukelkomfort durch unsere Usacord Longlife-Seile
- Vandalismussicher durch Usacord Longlife- und Herkules-Seile
- Rundum gepolsterte Schaukelringe für höchste Sicherheit
- Sicherer Halt auch für kleine Kinder durch-Netzstruktur
- Klemmschutz durch Usacord-Safety-Schäkel
- 360 verschiedene Farbkombinationen ohne Aufpreis lieferbar
- Aufhängungen individuell nach Kundenvorgaben
- Kurze Lieferzeiten

Grand choix de produits de qualité contrôlée:

- Hamac et balançoire très confortables pendant l'utilisation de la balançoire grâce à nos cordes Usacord Long-Life
- À l'abri du vandalisme grâce aux cordes Usacord Long-Life et Herkules
- Anneaux de la balançoire rembourrés sur tout le pourtour pour une sécurité maximale
- Maintien en toute sécurité, même pour les enfants en bas âge, grâce à la structure en filet
- Protection anti-pincement grâce aux manilles Usacord Safety
- 360 combinaisons de couleurs disponibles sans supplément
- Suspensions personnalisées selon les spécifications du client
- Courts délais de livraison







NETZFARBEN

COULEURS DU FILET



AUFHÄNGESEILFARBEN

COULEURS DES CORDES DE SUSPENSION

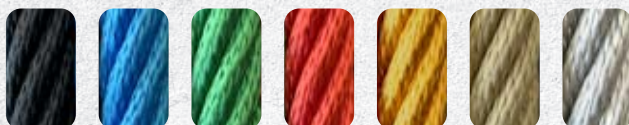





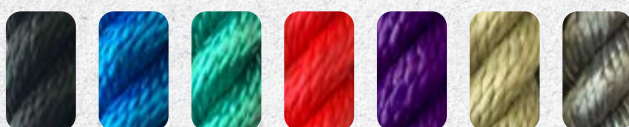

RINGFARBEN

COULEURS DES ANNEAUX











1 **Schwalbennest | Nid d'hirondelle**
Art. 8200-10000-00-7

	Usacord Longlife (16 mm), 4-schäftig, PES mit Stahlseele à 4 torons, PES avec âme en acier
	Stahl feuerverzinkt / Acier galvanisé à chaud ø 1,00 m
	3,00 m
	Herkules 16 mm, 4-schäftig, PES mit Stahlseele, Länge nach Mass passend zur Aufhängehöhe Herkules 16 mm, à 4 torons, PES avec âme en acier, longueur selon hauteur de suspension
	Edelstahl V2A Acier inoxydable V2A
	30 kg, 100 x 100 x 12 cm 15 pcs/unité de conditionnement, 450 kg, 100 x 100 x 200 cm

2 **Storchennest | Nid de cigogne**
Art. 8200-12000-00-7

	Usacord Longlife (16 mm), 4-schäftig, PES mit Stahlseele à 4 torons, PES avec âme en acier
	Stahl feuerverzinkt / Acier galvanisé à chaud ø 1,20 m
	3,00 m
	Herkules 16 mm, 4-schäftig, PES mit Stahlseele, Länge nach Mass passend zur Aufhängehöhe Herkules 16 mm, à 4 torons, PES avec âme en acier, longueur selon hauteur de suspension
	Edelstahl V2A Acier inoxydable V2A
	33 kg, 120 x 120 x 12 cm 15 pcs/unité de conditionnement, 495 kg, 120 x 120 x 200 cm



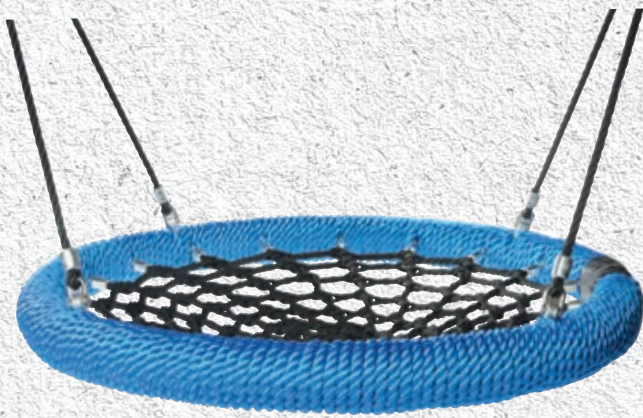

1

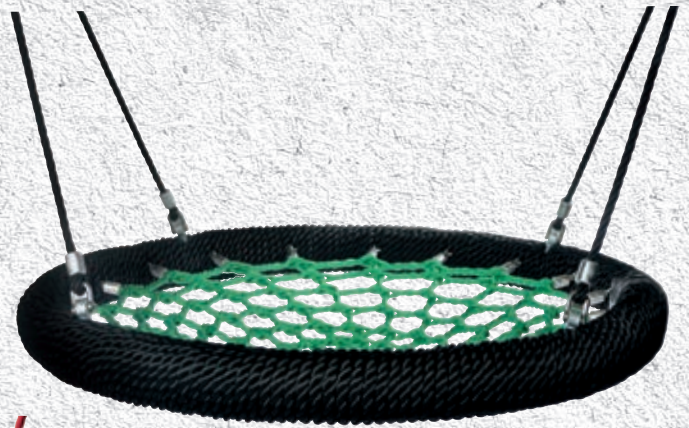

2

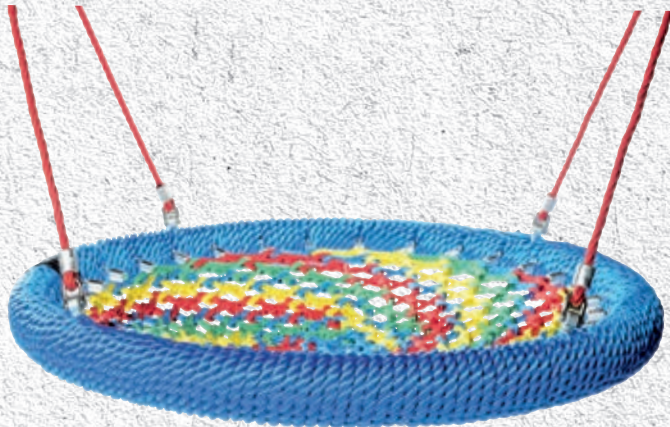

3

3

Mammutschaukel | Balançoire mammoth

Art. 8200-14500-00-7



Usacord Longlife (16 mm),
4-schäftig, PES mit Stahlseele
à 4 torons, PES avec âme en acier



Stahl feuerverzinkt / Acier galvanisé à chaud
ø 1,45 m



3,00 m



Herkules 16 mm, 4-schäftig, PES mit Stahlseele,
Länge nach Mass passend zur Aufhängehöhe
Herkules 16 mm, à 4 torons, PES avec âme en acier,
longueur selon hauteur de suspension



Edelstahl V2A
Acier inoxydable V2A



43 kg, 145 x 145 x 12 cm
15 pcs/unité de conditionnement, 645 kg,
145 x 145 x 200 cm

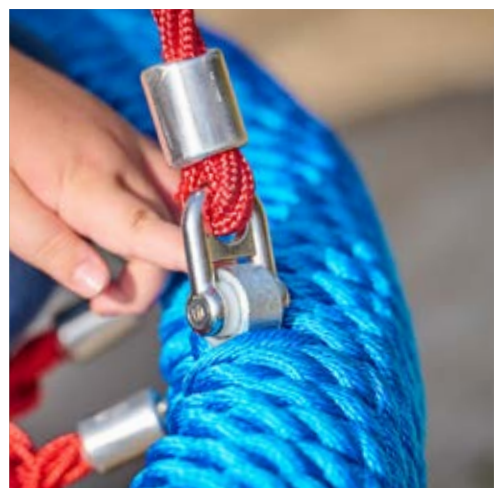

Sicherheits-Schäkel
Manille de sécurité





Spatzennest | Nid de moineau

Art. 8200-10001-00-7

Feinmaschig | Mailles fines



Usacord Longlife (16 mm),
4-schäftig, PES mit Stahlseele
à 4 torons, PES avec âme en acier



Stahl feuerverzinkt / Acier galvanisé à chaud
ø 1,00 m



3,00 m



Herkules 16 mm, 4-schäftig, PES mit Stahlseele,
Länge nach Mass passend zur Aufhängehöhe
Herkules 16 mm, à 4 torons, PES avec âme en
acier, longueur selon hauteur de suspension



Edelstahl V2A
Acier inoxydable V2A



32 kg, 100 x 100 x 12 cm
15 pcs/unité de conditionnement, 480 kg,
100 x 100 x 200 cm

Kükennest | Nid de poussins

Art. 8200-12002-00-7

Feinmaschig | Mailles fines



Usacord Longlife (16 mm),
4-schäftig, PES mit Stahlseele
à 4 torons, PES avec âme en acier



Stahl feuerverzinkt / Acier galvanisé à chaud
ø 1,20 m



3,00 m



Herkules 16 mm, 4-schäftig, PES mit Stahlseele,
Länge nach Mass passend zur Aufhängehöhe
Herkules 16 mm, à 4 torons, PES avec âme en
acier, longueur selon hauteur de suspension



Edelstahl V2A
Acier inoxydable V2A



37 kg, 120 x 120 x 12 cm
15 pcs/unité de conditionnement, 555 kg,
120 x 120 x 200 cm





Aufhängezubehör Edelstahl Suspension en acier inoxydable



Art. 8800-00000-00-7

- Kreuzgelenk für runde Kopfbalken, komplett mit Sicherungskette 7 mm
- Articulation en croix pour poutre de tête ronde, complète avec chaîne de sécurité 7 mm



Art. 8800-00012-00-7

- Kreuzgelenk für eckige Kopfbalken, komplett mit Sicherungskette 7 mm
- Articulation en croix pour poutre de tête carrée, complète avec chaîne de sécurité 7 mm



Art. 8800-00001-00-7

- Kardangelen für horizontale Kopfbalken, 1-Punktaufhängung, komplett mit Sicherungskette 7 mm
- Joint de cardan pour poutres de tête horizontales, suspension à 1 point, complet avec chaîne de sécurité 7 mm

Ohne Abbildung
Sans illustration

Art. 8800-00002-00-7

- Kardangelen für schräge Kopfbalken, 1-Punktaufhängung, komplett mit Sicherungskette 7 mm
- Joint de Cardan pour poutres de tête inclinées, suspension à 1 point, complet avec chaîne de sécurité 7 mm



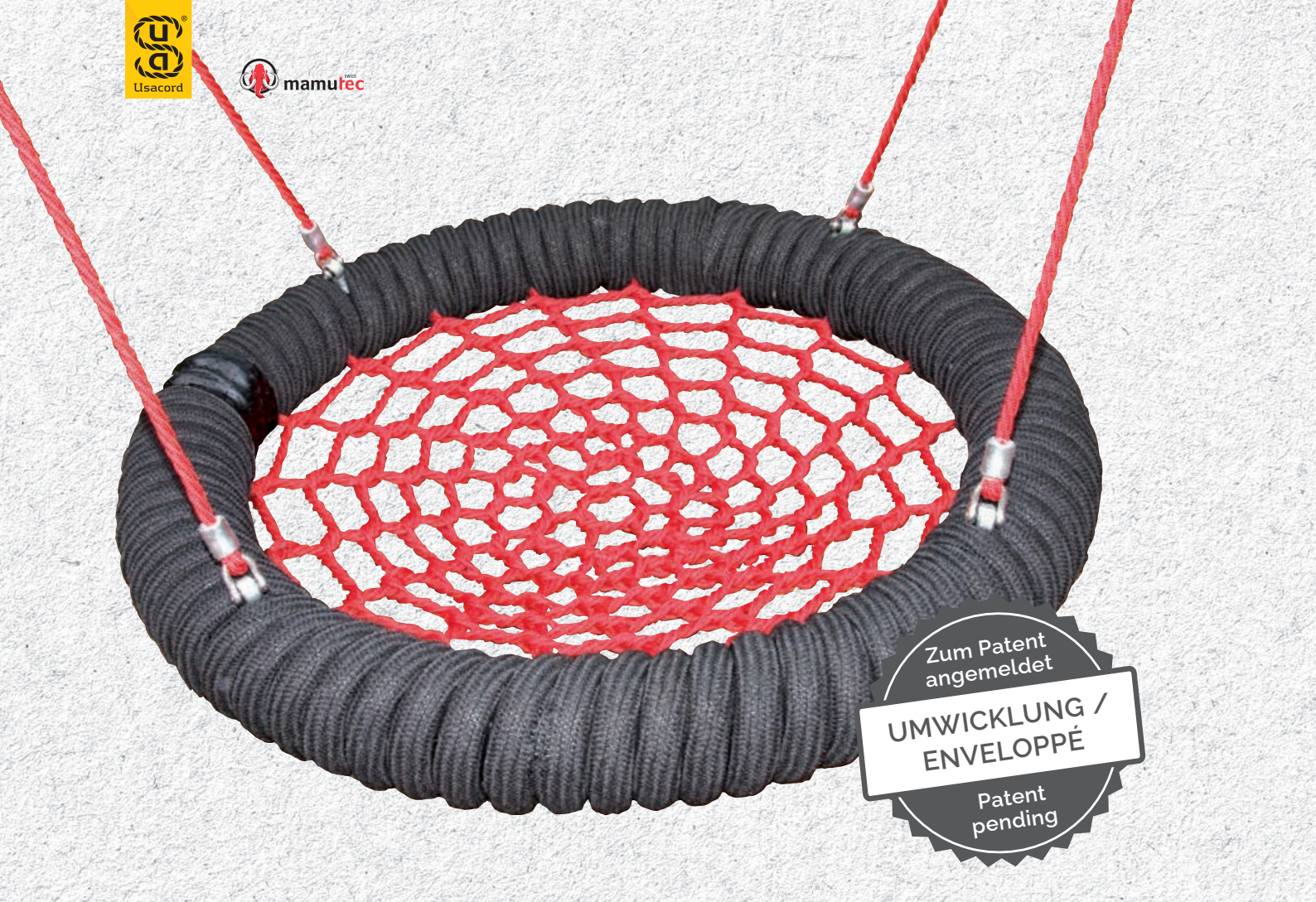

Zum Patent
angemeldet

**UMWICKLUNG /
ENVELOPPÉ**

Patent
pending

Nestschaukel | Balançoire nid
Absorber Star 50 g
Art. 8200-12005-00-7

	Usacord Longlife (16 mm), 4-schäftig, PES mit Stahlseele à 4 torons, PES avec âme en acier
	Stahl feuerverzinkt / Acier galvanisé à chaud ø 1,00 m
	3,00 m
	Herkules 16 mm, 4-schäftig, PES mit Stahlseele, Länge nach Mass passend zur Aufhängehöhe Herkules 16 mm, à 4 torons, PES avec âme en acier, longueur selon hauteur de suspension
	Edelstahl V2A Acier inoxydable V2A
	35 kg, 120 x 120 x 20 cm 15 pcs/unité de conditionnement, 525 kg, 120 x 120 x 200 cm

Aufhänge Varianten Nestschaukeln
Options de suspension pour balançoires nids

EINPUNKTAUFHÄNGUNG
SUSPENSION À UN POINT

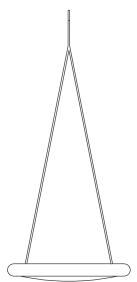

ZWEIPUNKTAUFHÄNGUNG
SUSPENSION À DEUX POINTS

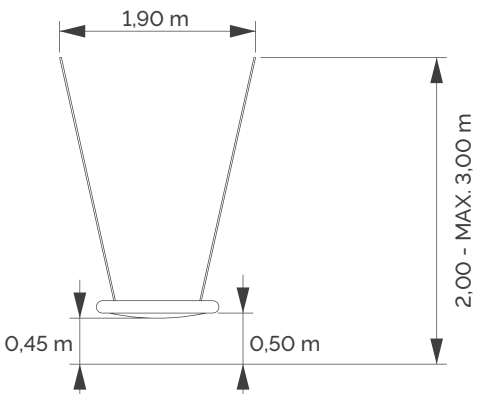



Quadra 50 g, 90 cm

Art. 8200-09000-00-1



Usacord Longlife (16 mm),
4-schäftig, PES mit Stahlseele
à 4 torons, PES avec âme en acier



Stahl feuerverzinkt - Acier galvanisé à chaud
0,90 x 0,90 m



3,00 m



Herkules 16 mm, 4-schäftig, PES mit Stahlseele,
Länge nach Mass passend zur Aufhängehöhe
Herkules 16 mm, à 4 torons, PES avec âme en
acier, longueur selon hauteur de suspension



Edelstahl V2A
Acier inoxydable V2A



33 kg, 90 x 90 x 12 cm
15 pcs/unité de conditionnement, 495 kg,
90 x 90 x 200 cm

Quadra, 110 cm

Art. 8200-11000-00-1



Usacord Longlife (16mm),
4-schäftig, PES mit Stahlseele
à 4 torons, PES avec âme en acier



Stahl feuerverzinkt - Acier galvanisé à chaud
1,10 x 1,10 m



3,00 m



Herkules 16 mm, 4-schäftig, PES mit Stahlseele,
Länge nach Mass passend zur Aufhängehöhe
Herkules 16 mm, à 4 torons, PES avec âme en
acier, longueur selon hauteur de suspension



Edelstahl V2A
Acier inoxydable V2A



36 kg, 120 x 120 x 12 cm
15 pcs/unité de conditionnement, 540 kg,
120 x 120 x 200 cm





Auch Erhältlich
mit Sicherheitsseil
Également
disponible avec
corde de fixation

Sitzschaukel Hollywood UNO
Balançoire-siège Hollywood UNO
Art. 8200-09100-00-7

	Usacord Longlife (16 mm), 4-schäftig, PES mit Stahlseele à 4 torons, PES avec âme en acier
	0,88 x 0,70 x 1,17 m
	3,00 m
	Herkules 16 mm, 4-schäftig, PES mit Stahlseele, Länge nach Mass passend zur Aufhängehöhe Herkules 16 mm, à 4 torons, PES avec âme en acier, longueur selon hauteur de suspension
	Edelstahl V2A Acier inoxydable V2A
	50 kg, 125 x 85 x 50 cm 10 pcs/unité de conditionnement, 500 kg, 125 x 80 x 180 cm

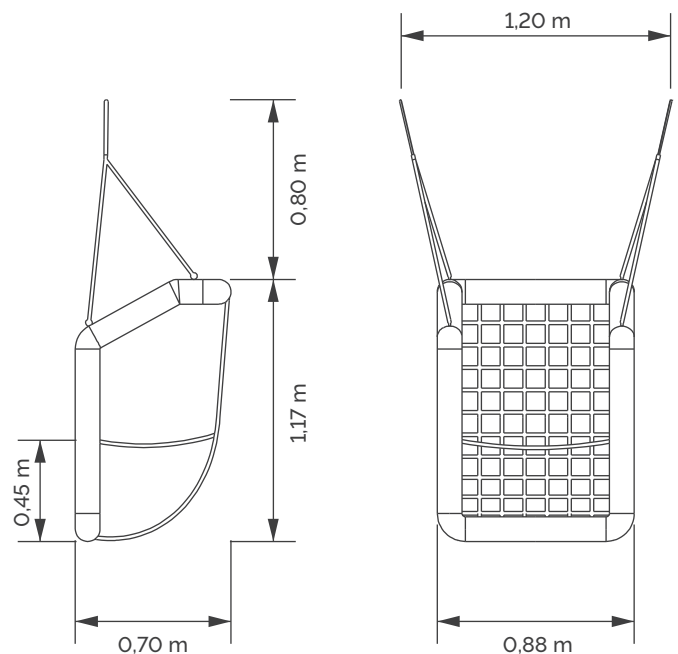



Sitzschaukel Hollywood DUO
Balçoire-siège Hollywood DUO
 Art. 8200-12500-00-7



Usacord Longlife (16 mm),
 4-schäftig, PES mit Stahlseele
 à 4 torons, PES avec âme en acier



1,29 x 0,70 x 1,17 m



3,00 m



Herkules 16 mm, 4-schäftig, PES mit Stahlseele,
 Länge nach Mass passend zur Aufhängehöhe
 Herkules 16 mm, à 4 torons, PES avec âme en
 acier, longueur selon hauteur de suspension



Edelstahl V2A
 Acier inoxydable V2A



70 kg, 130 x 120 x 50 cm
 10 pcs/unité de conditionnement,
 700 kg, 130 x 120 x 185 cm

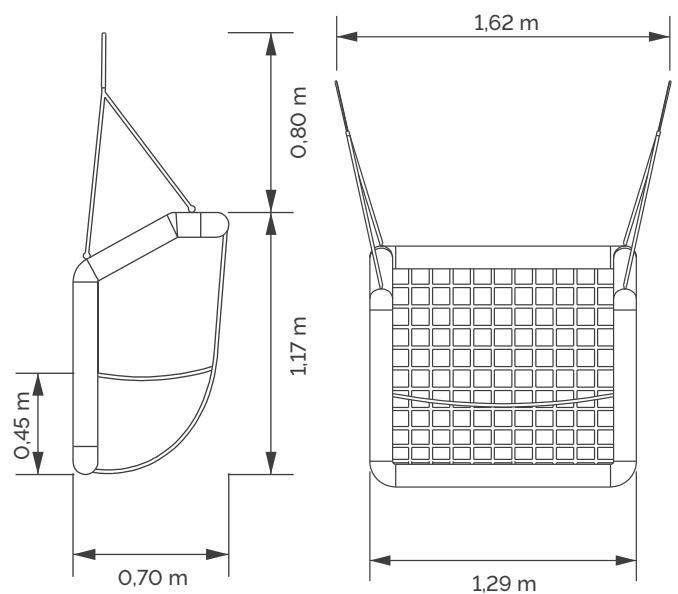



Mini-Nest-Set Schwalbennest
Lot mini balançoire nid d'hirondelle
 Art. 8200-10014-00-7



Usacord Longlife (16 mm),
 4-schäftig, PES mit Stahlseele
 à 4 torons, PES avec âme en acier



Stahlrohr, feuerverzinkt
 Tube d'acier, galvanisé à chaud
 ø 1,00 m



114,3 x 4 x 2260 mm
 Stahlrohr, feuerverzinkt, pulverbeschichtet
 Tube d'acier, galvanisé à chaud, revêtement
 par poudre



1,29 m über Spielebene
 Au-dessus du niveau de jeu



Herkules 16 mm, 4-schäftig, PES mit
 Stahlseele
 Herkules 16 mm, à 4 torons, PES avec âme
 en acier



Edelstahl V2A
 Acier inoxydable V2A



4,80 x 4,00 m



110 kg, 230 x 100 x 30 cm
 5 pcs/unité de conditionnement, 550 kg, 230
 x 100 x 160 cm

Mini-Nest-Set Spatzennest
Lot mini balançoire nid de moineau
 Art. 8200-10013-00-7 Feinmaschig | Mailles fines

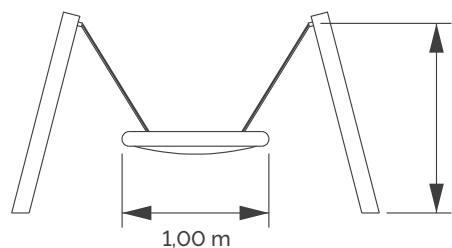

1,29 m

1,00 m

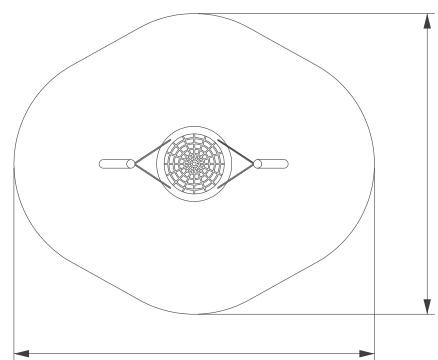

4,00 m

4,80 m





Mini-Tampfen-Set Lot cordes balançoires mini

Art. 8200-08140-00-7



Fendex-Tauwerk 140 mm Quadrat
Cordage Fendex 140 mm, carré



114,3 x 2260 mm
Stahlrohr, feuerverzinkt, pulverbeschichtet
Tube d'acier, galvanisé à chaud, revêtement
par poudre



1,29 m über Spielebene
Au-dessus du niveau de jeu



Herkules 16 mm, 4-schäftig,
PES mit Stahlseele
Herkules 16 mm, à 4 torons, PES avec âme
en acier



Edelstahl V2A
Acier inoxydable V2A



2,50 x 4,00 m



110 kg, 230 x 100 x 30 cm
5 pcs/unité de conditionnement, 550 kg,
230 x 100 x 160 cm

Mini-Kleinkindersitz-Set

Lot siège pour enfants en bas âge mini

Art. 8200-00000-00-7



114,3 x 4 x 2260 mm Stahlrohr,
feuerverzinkt, pulverbeschichtet
Tube d'acier, galvanisé à chaud, revêtement
par poudre



1,29 m über Spielebene
Au-dessus du niveau de jeu



Herkules 16 mm, 4-schäftig,
PES mit Stahlseele
Herkules 16 mm, à 4 torons, PES avec âme
en acier



Edelstahl V2A
Acier inoxydable V2A



2,50 x 4,00 m



110 kg, 230 x 100 x 30 cm
5 pcs/unité de conditionnement, 550 kg, 230
x 100 x 160 cm





Reifenschaukel 2.0
Balanoire à pneu 2.0
 Art. 8200-07514-00-7



Fendex-Tauwerk 140 mm Quadrat
 Cordage Fendex 140 mm, carré



0,75 x 0,14 m



3,00 m



Herkules 16 mm, 6-schäftig, PES mit
 Stahlseele
 Herkules 16 mm, à 6 torons, PES avec
 âme en acier



Edelstahl V2A
 Acier inoxydable V2A



25 kg, 75 x 75 x 14 cm
 10 pcs/unité de conditionnement, 275 kg,
 75 x 75 x 155 cm

Mini Reifenschaukel 2.0
Mini Balanoire à pneu 2.0
 Art. 8200-06009-00-7



Fendex-Tauwerk 90 mm Quadrat
 Cordage Fendex 90 mm, carré



0,60 x 0,09 m



2,50 m



Herkules 16 mm, 6-schäftig, PES mit
 Stahlseele
 Herkules 16 mm, à 6 torons, PES avec âme
 en acier



Edelstahl V2A
 Acier inoxydable V2A



15 kg, 60 x 60 x 9 cm
 10 pcs/unité de conditionnement, 175 kg,
 60 x 60 x 105 cm



Federwippennest Nid à ressort

Art. 8200-12004-00-7



Usacord Longlife (16 mm),
4-schäftig, PES mit Stahlseele
à 4 torons, PES avec âme en acier



Stahlrohr, feuerverzinkt
Tube d'acier, galvanisé à chaud
ø 1,20 m



1,20 m



0,85 m



4,20 m



120 kg, 120 x 120 x 170 cm

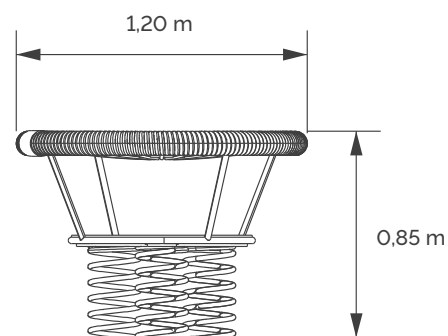



Weitere Farben
auf Anfrage!
Autres couleurs
sur demande!

Mini-Raupenschaukel Mini balançoire chenille

Art. 8200-27014-00-7



Fendex-Tauwerk 140 mm Quadrat
Cordage Fendex 140 mm, carré



114,3 x 4 mm Stahlrohr,
feuerverzinkt, pulverbeschichtet,
Tube d'acier, galvanisé à chaud, revêtement
par poudre



2,85 x 1,35 m



1,45 m



Herkules 16 mm, 4-schäftig, PES mit
Stahlseele
Herkules 16 mm, à 4 torons, PES avec âme
en acier



Edelstahl V2A
Acier inoxydable V2A



8,00 x 1,75 m



165 kg, 230 x 100 x 30 cm

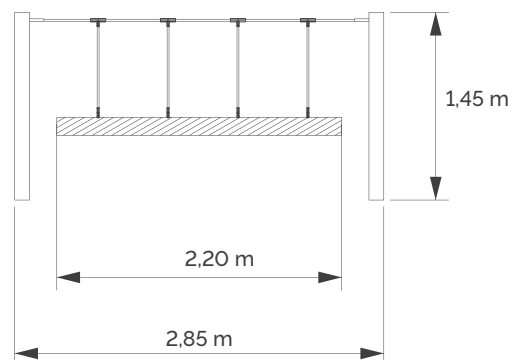
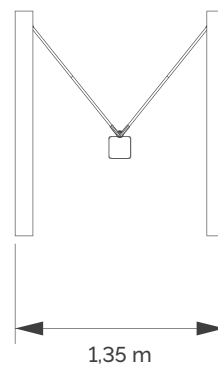



Maxi-Raupenschaukel Maxi balançoire chenille

Art. 8200-52014-00-7



Fendex-Tauwerk 140 mm Quadrat
Cordage Fendex 140 mm, carré



88,9 x 2,9 mm Stahlrohr, feuerverzinkt,
Pulverbeschichtung nur auf Anfrage
Tube d'acier, galvanisé à chaud, revêtement
par poudre sur demande



7,20 x 3,98 m



4,28 m



Herkules 16 mm, 4-schäftig,
PES mit Stahlseele
Herkules 16 mm, à 4 torons, PES avec âme
en acier



Edelstahl V2A
Acier inoxydable V2A



14,00 x 4,00 m



Tampen (corde balançoire): 120 kg, 130 x
130 x 40 cm
Gestell (châssis): 600 kg, 730 x 230 x 110 cm

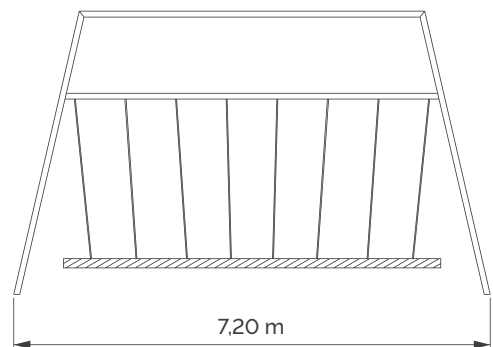
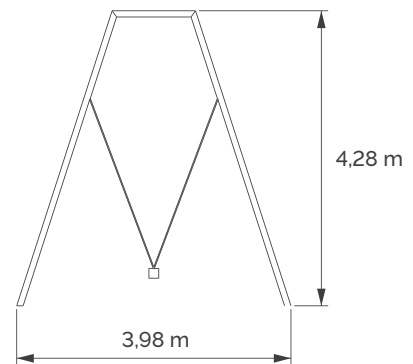



Schaukeltampen Corde balançoire

Art. 8200-24014-00-7



Fendex-Tauwerk 140 mm Quadrat
Cordage Fendex 140 mm, carré



4,50 m



2,50 m



40 kg, 120 x 120 x 20 cm

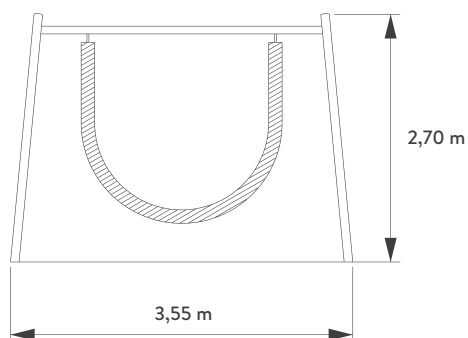

Schaukelgestell Châssis de balançoire

Art. 5026-00005-00-7



80 x 80 x 6 mm, 88,9 x 2,9 mm Stahlrohr,
feuerverzinkt, Pulverbeschichtung nur auf
Anfrage
Tube d'acier galvanisé à chaud, revêtement
par poudre sur demande



2,50 m
Kopfbalkenhöhe
Hauteur de poutre de tête



3,55 x 1,75 m



180 kg, 360 x 100 x 30 cm

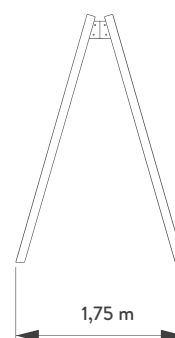



Typ Fendex 140 mm Square

Art. 8403-14000-09-0

Typ PP 150 mm

Art. 8403-15001-09-0



Balanciertampen werden standardmässig mit Ringmutter M 16 an beiden Enden sowie Schrumpfschlauch ausgerüstet.

Par défaut, les cordes d'équilibre sont munies d'une gaine thermorétractable et d'écrous à anneau M 16 aux deux extrémités.

Gerne fertigen wir auch Balanciertampen nach Ihren Vorgaben. Bitte fragen Sie uns.

Nous nous ferons également un plaisir de fabriquer des cordes d'équilibre selon vos spécifications. Prière de nous contacter.





Tampenschaukel TRIO
Corde balançoire TRIO
 Art. 8200-25014-00-7



Fendex-Tauwerk 140 mm Quadrat
 Cordage Fendex 140 mm, carré



Herkules 16 mm, 4-schäftig,
 PES mit Stahlseele
 Herkules 16 mm, à 4 torons, PES avec âme
 en acier



UNO 0,80 m
 DUO 1,82 m
 TRIO 2,50 m



3,00 m



Edelstahl V2A
 Acier inoxydable V2A



UNO 20 kg, 90 x 20 x 20 cm
 DUO 42 kg, 125 x 20 x 20 cm
 TRIO 62 kg, 150 x 40 x 20 cm

Tampenschaukel DUO
Corde balançoire DUO
 Art. 8200-18214-00-7

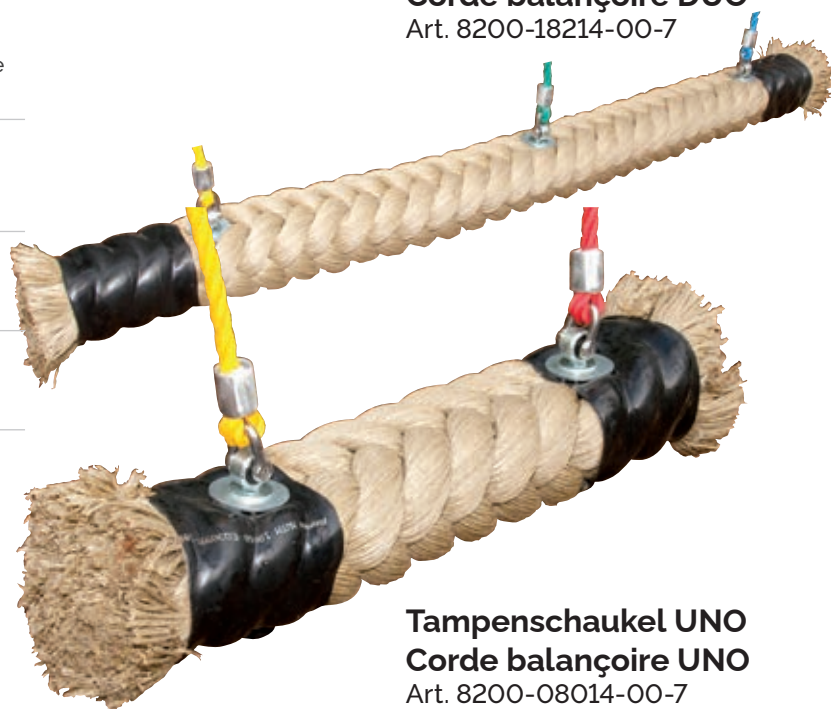

Tampenschaukel UNO
Corde balançoire UNO
 Art. 8200-08014-00-7







Wolkenträumer Balançoire nuage

Art. 8200-19016-00-7



Usacord Longlife (16 mm),
4-schäftig, PES mit Stahlseele
à 4 torons, PES avec âme en acier



1,90 x 1,20 m
Rechteckig
Rectangulaire



3,00 m



Herkules 16 mm, 4-schäftig, PES mit
Stahlseele
Herkules 16 mm, à 4 torons, PES avec âme
en acier



Edelstahl V2A
Acier inoxydable V2A



70 kg, 190 x 10 x 120 cm

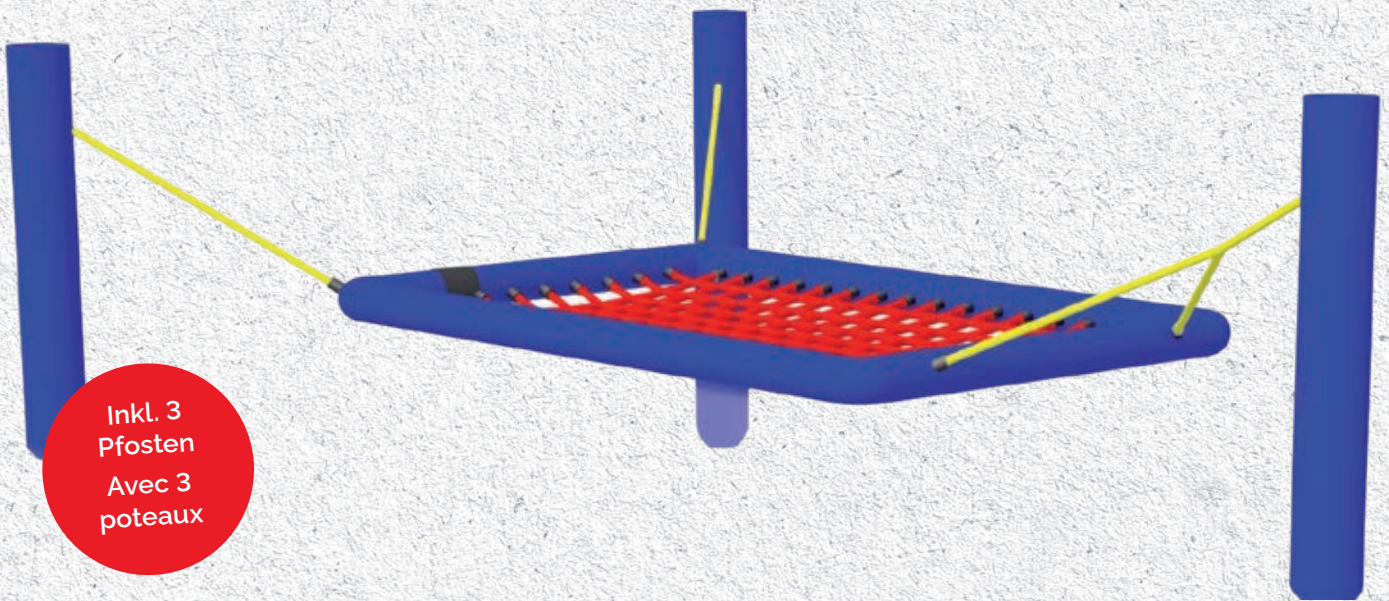

Fliegender Teppich «Aladin» Tapis volant « Aladin »

Art. 8500-19120-00-7



Usacord Longlife (16 mm),
4-schäftig, PES mit Stahlseele
à 4 torons, PES avec âme en acier



114,3 x 4 x 1900 mm
Stahlrohr, feuerverzinkt, pulverbeschichtet
Tube d'acier, galvanisé à chaud, revêtement
par poudre



1,90 x 1,20 m
Rechteckig
Rectangulaire



3,27 x 2,29 m



1,05 m



Herkules 16 mm, 4-schäftig, PES mit
Stahlseele
Herkules 16 mm, à 4 torons, PES avec âme
en acier



Kreuzgelenke Edelstahl V2A
Articulations en croix acier inoxydable V2A



6,30 x 5,30 m



110 kg, 190 x 120 x 40 cm

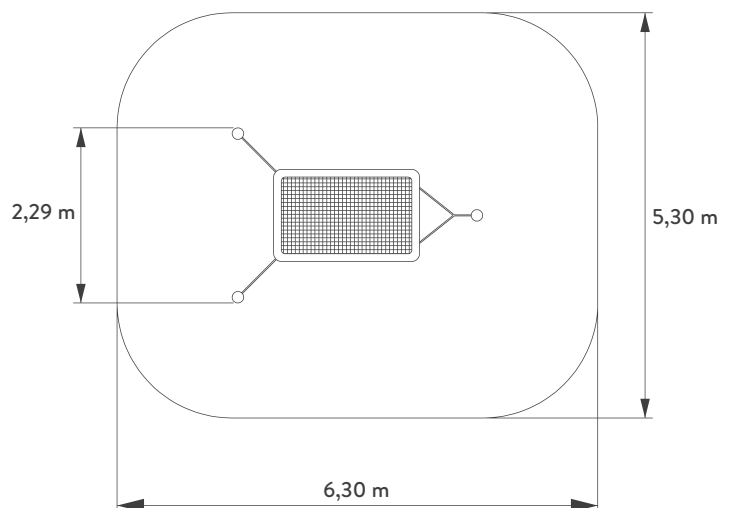
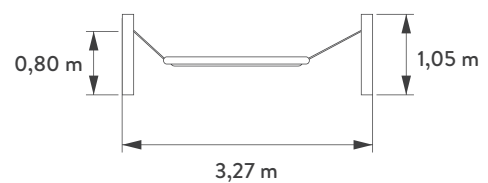



Hängematte Hamac

Art. 8500-20100-00-7



Usacord Longlife (16 mm),
4-schäftig, PES mit Stahlseele
à 4 torons, PES avec âme en acier



10 x 10 cm



2,00 x 1,00 m



Herkules 16 mm, 4-schäftig, PES mit
Stahlseele, Länge nach Mass
Herkules 16 mm, à 4 torons, PES avec âme
en acier, longueur sur mesure



Edelstahl V2A
Acier inoxydable V2A



26 kg, 30 x 110 x 30 cm

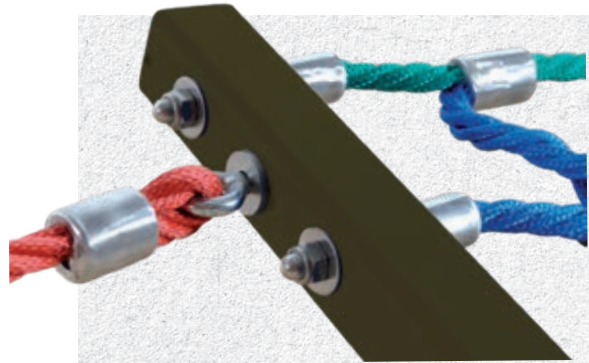

Gerne fertigen wir Hängematten nach
Ihren Vorgaben.

Seilanschlüsse nach Wahl.
Bitte fragen Sie uns.

Weitere Farben auf Anfrage.

Komplett vormontiert.

Nous nous ferons un plaisir de fabriquer
des hamacs selon vos spécifications. Fixa-
tions au choix. Prière de nous contacter.

Autres couleurs sur demande!

Entièrement prémontés!



Hängemattenset Ensemble hamac

Art. 8500-15080-00-7



Usacord Longlife (16 mm),
4-schäftig, PES mit Stahlseele
4-torons, PES avec noyau en acier



10 x 10 cm



1,50 x 0,80 m



114,3 x 4 x 1900 mm
Stahlrohr, feuerverzinkt, blau pul-
verbeschichtet
Acier galvanisé à chaud, peinture par
poudrage bleu



Herkules 16 mm, 4-schäftig, PES mit
Stahlseele
Herkules 16 mm, 4-torons, PES avec
noyau en acier



Edelstahl V2A
V2A acier inoxydable



5,75 x 3,90 m



90 kg, 230 x 100 x 30 cm

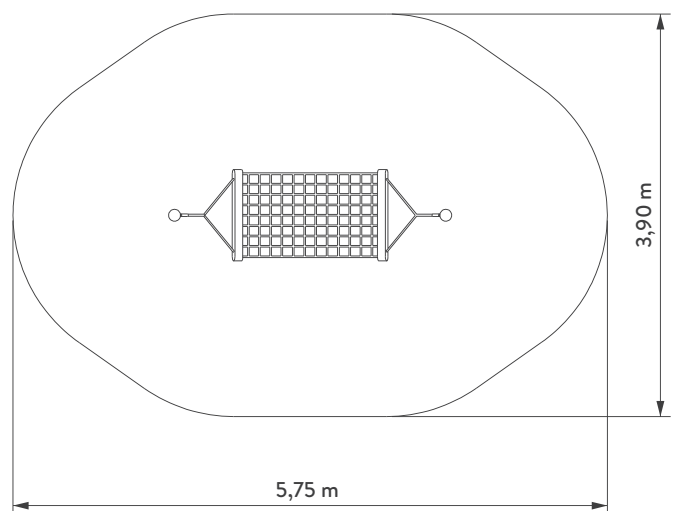
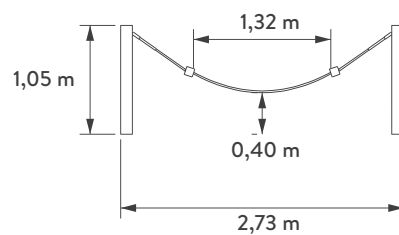



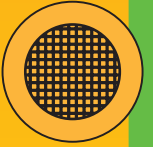

SPRUNGGERÄTE TRAMPOLINES

Hüpf Häschen, hüpf!

Hier geht es um Rhythmus und Körpergefühl und ganz viel Spass! Ob rund oder eckig, in schwarz oder bunt – unsere Sprunggeräte sind die Attraktion auf jedem Spielplatz und erfüllen dabei höchste sicherheitstechnische Anforderungen. Ein speziell entwickelter Fallschutz, auch an den Innenkanten, sorgt für extra sicheres Spielen. Mit einem besonders stabilen Rahmen aus Stahl und bereits komplett einbaufertig vormontiert sind unsere Sprunggeräte nicht nur sehr robust, sondern auch montage- und wartungsfreundlich. Mittels unseres intelligenten Wartungstools lassen sich die Sprungmatten einfach herausnehmen und sind wie auch die Fallschutzplatten in zahlreichen fröhlichen Farben und Designs erhältlich.

Robust und wartungsfreundlich:

- Montagefreundlich: werkseitig komplett vormontiert
- Leichtes Handling dank Wartungswerkzeug, leicht zu reinigen
- Rundum-Fallschutz an allen Kanten
- Flexible Farbgestaltung: Farben für Sprungmatte und Fallschutz wählbar
- Stabiler Stahlrahmen für Sicherheit und Langlebigkeit
- Kurze Lieferzeiten

Saute, lapin, saute!

Il s'agit ici avant tout de trouver le rythme, de prendre conscience de son corps et de s'amuser! Qu'ils soient ronds ou carrés, noirs ou colorés, nos trampolines sont l'attraction sur chaque aire de jeux, et répondent aux exigences les plus élevées en matière de sécurité. Une protection antichute conçue sur mesure, également sur les bords intérieurs, garantit la sécurité pendant le jeu. Avec un châssis en acier particulièrement robuste et comme ils déjà entièrement prémontés et prêts à l'installation, nos trampolines sont non seulement très robustes, mais aussi faciles à monter et à entretenir. Grâce à notre outil de maintenance intelligent, les tapis de saut se démontent facilement et sont disponibles, tout comme les dalles de protection contre les chutes, dans de nombreuses couleurs et designs joyeux.

Robustes et faciles à entretenir:

- Montage facile: entièrement prémontés en usine
- Manipulation facile grâce à l'outil de maintenance, facile à nettoyer
- Protection antichute complète sur tous les bords
- Palette de couleurs flexible: couleurs au choix pour le trampoline et la protection contre les chutes
- Châssis en acier robuste pour une grande sécurité et une grande longévité
- Courts délais de livraison

JUMP 6



JUMP
CIRCLE S



JUMP
CIRCLE L



JUMP R



JUMP RS



JUMP XS



JUMP S



JUMP M



JUMP L



JUMP XL



JUMP HIGHWAY



+ BUNTE FULL-SIZE-LAMELLE

+ LAMELLES DE COULEUR FULL SIZE



+ BUNTE FALLSCHUTZPLATTEN

+ DALLES DE PROTECTION CONTRE LES
CHUTES DE COULEUR



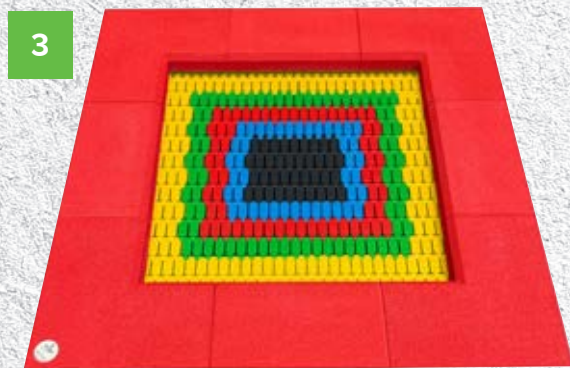

1 UNI

Erhältlich für alle Sprunggeräte
Disponible pour tous les trampolines

2 WAVE

Erhältlich für / Disponible pour
Jump XS, S, M, L, XL

3 Black Hole

Erhältlich für / Disponible pour
Jump XS, M, L, Circle S, Circle L

4 Harlekin

Erhältlich für / Disponible pour
Jump XS, S, M, L, XL



Wartungswerkzeug
Outil de maintenance
Art. 8900-99999-00-7

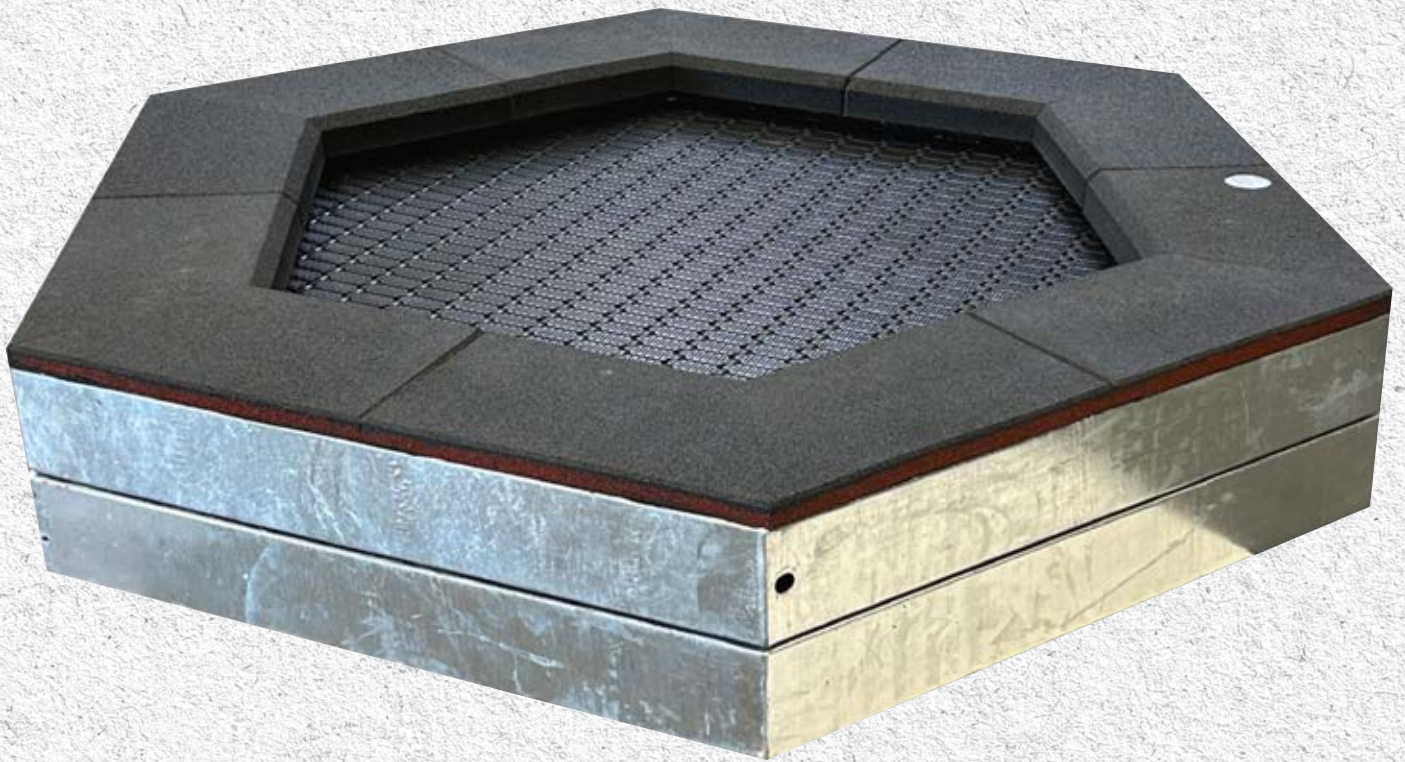

Jump 6

Art. 8900-12501-00-7



2,00 x 1,75 m



Ø 1,25 m
Kunststofflamellen, robust und geriffelt
Lamelles en plastique, robustes et cannelées



Stahl, feuerverzinkt, oben mit Fallschutzplatten
nach DIN EN 1177 ausgerüstet
Acier, galvanisé à chaud, équipé de dalles
de protection contre les chutes selon DIN EN 1177



Stahlblech, verzinkt, komplett vormontiert
Tôle d'acier, galvanisée, entièrement prémontée



4,50 x 4,30 m



330 kg, 200 x 175 x 50 cm
5 pcs/unité de conditionnement, 1650 kg,
200 x 175 x 250 cm

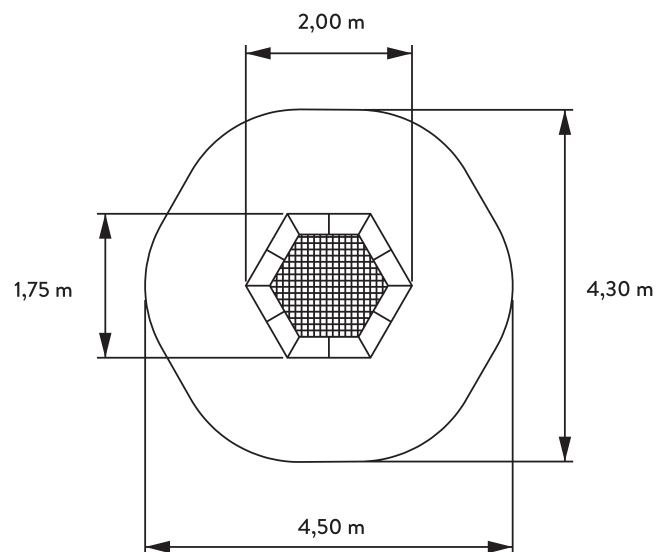

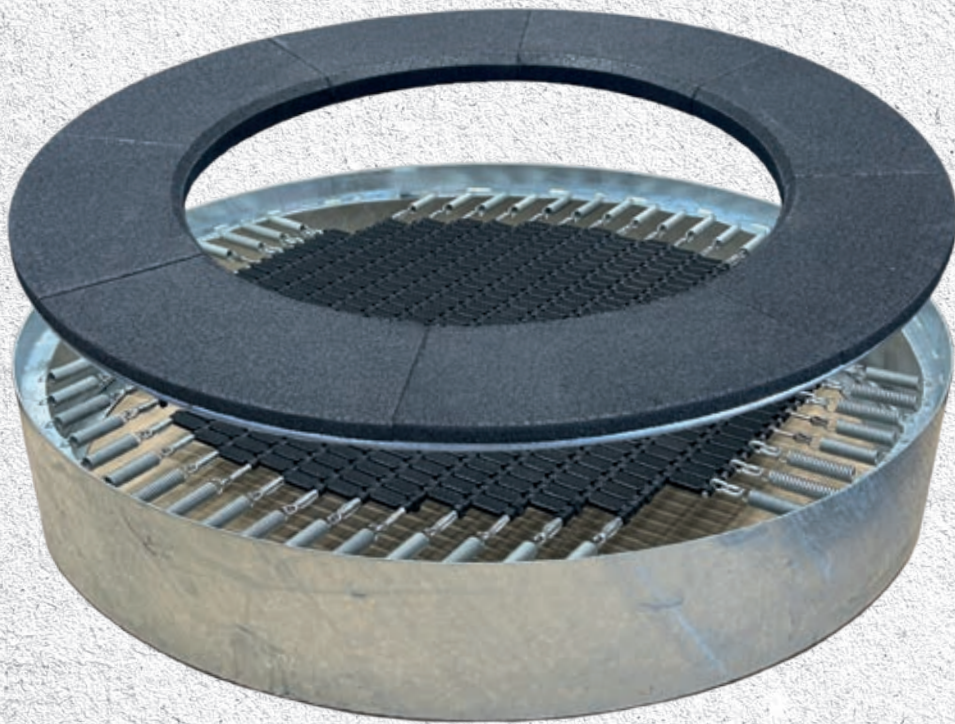

Jump Circle S

Art. 0131709



1,70 m



ø 1,20 m
Kunststofflamellen, robust und geriffelt
Lamelles en plastique, robustes et cannelées



Stahl, feuerverzinkt, oben mit Fallschutzplatten nach DIN EN 1177 ausgerüstet
Acier, galvanisé à chaud, équipé de dalles de protection contre les chutes selon DIN EN 1177



Stahlblech, verzinkt, komplett vormontiert
Tôle d'acier, galvanisée, entièrement pré-montée



ø 4,20 m



213 kg, 170 x 170 x 50 cm
5 pcs/unité de conditionnement, 1065 kg,
170 x 170 x 250 cm

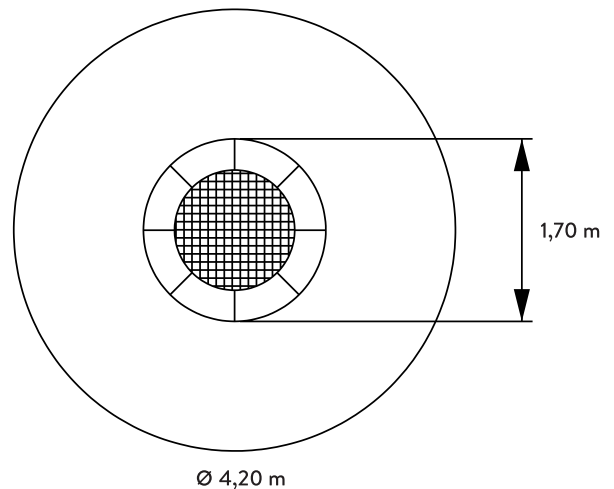

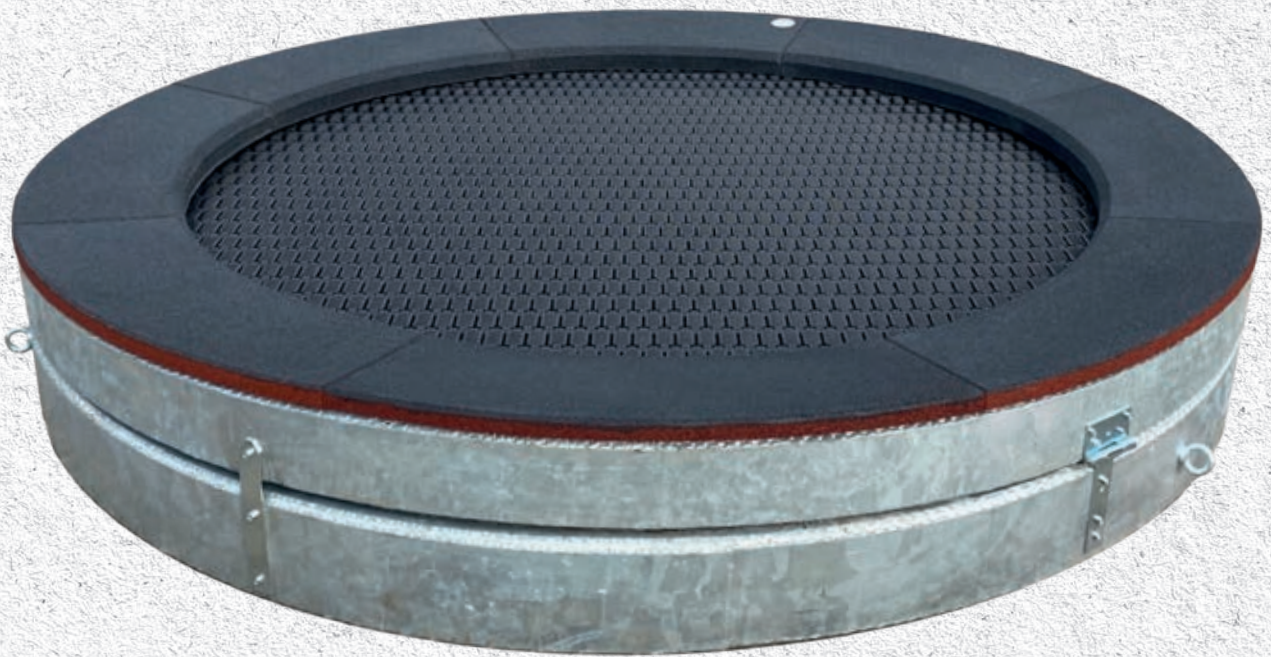

Jump Circle L

Art. 8900-24000-00-7



2,40 m



ø 1,90 m
Kunststofflamellen, robust und geriffelt
Lamelles en plastique, robustes et cannelées



Stahl, feuerverzinkt, oben mit Fallschutzplatten
nach DIN EN 1177 ausgerüstet
Acier, galvanisé à chaud, équipé de dalles de
protection contre les chutes selon DIN EN 1177



Stahlblech, verzinkt, komplett vormontiert
Tôle d'acier, galvanisée, entièrement prémontée



ø 5,90 m



390 kg, 245 x 245 x 50 cm
5 pcs/unité de conditionnement, 1950 kg,
245 x 245 x 250 cm

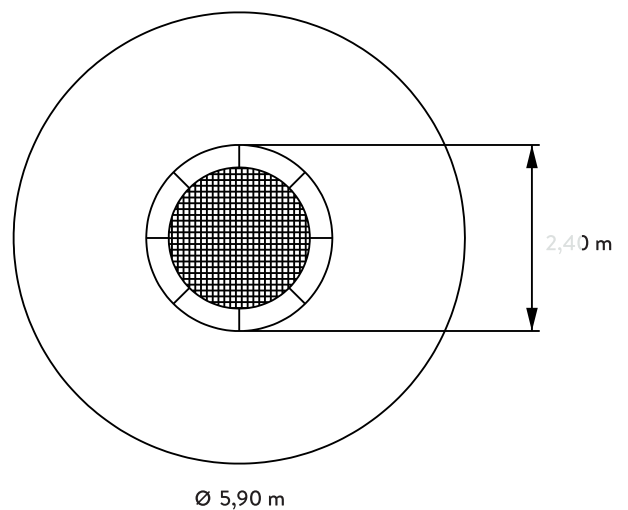



Rampen erleichtern den Zugang auch mit Rollstühlen.
Des rampes facilitent l'accès, même en fauteuil roulant.

Jump R

Art. 8900-20100-00-7

	3,00 x 1,50 m
	2,00 x 1,00 m Kunststofflamellen, robust und geriffelt Lamelles en plastique, robustes et cannelées
	Stahl, feuerverzinkt, oben mit Fallschutzplatten nach DIN EN 1177 ausgerüstet Acier, galvanisé à chaud, équipé de dalles de protection contre les chutes selon DIN EN 1177
	Stahlblech, verzinkt, komplett vormontiert Tôle d'acier, galvanisée, entièrement pré-montée
	6,50 x 5,00 m
	403 kg, 300 x 150 x 50 cm 5 pcs/unité de conditionnement, 2015 kg, 300 x 150 x 250 cm

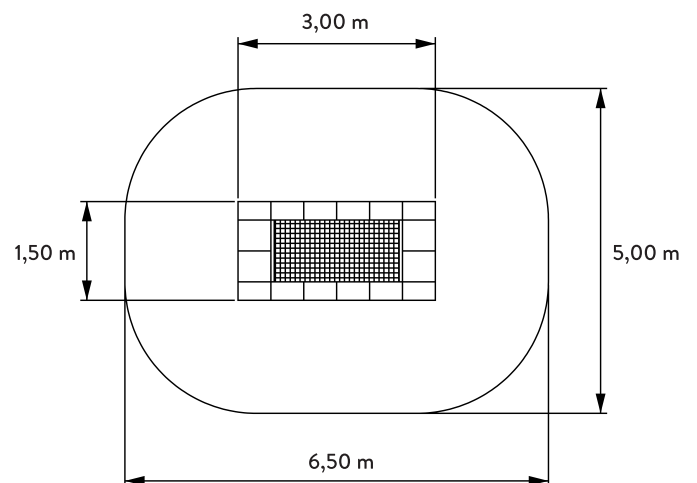



Rampen erleichtern den Zugang auch mit Rollstühlen.
Des rampes facilitent l'accès, même en fauteuil roulant.

Jump RS

Art. 013225150



2,25 x 1,50 m



1,25 x 1,00 m
Kunststofflamellen, robust und geriffelt
Lamelles en plastique, robustes et cannelées



Stahl, feuerverzinkt, oben mit Fallschutzplatten
nach DIN EN 1177 ausgerüstet
Acier, galvanisé à chaud, équipé de dalles
de protection contre les chutes selon DIN EN 1177



Stahlblech, verzinkt, komplett vormontiert
Tôle d'acier, galvanisée, entièrement prémontée



4,75 x 4,00 m



363 kg, 225 x 150 x 50 cm
5 pcs/unité de conditionnement, 1815 kg,
225 x 150 x 250 cm

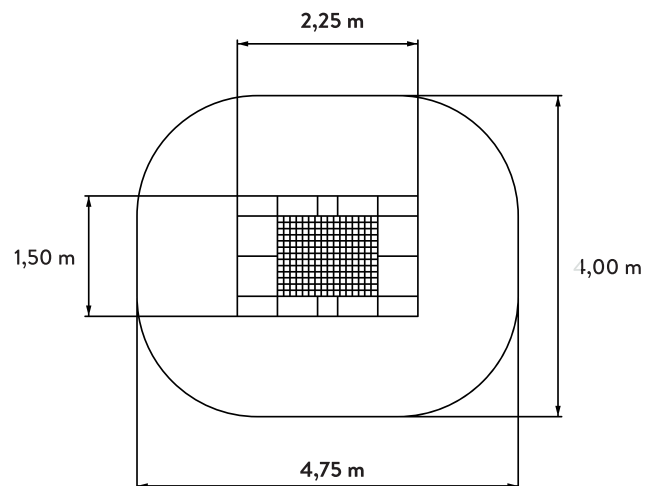

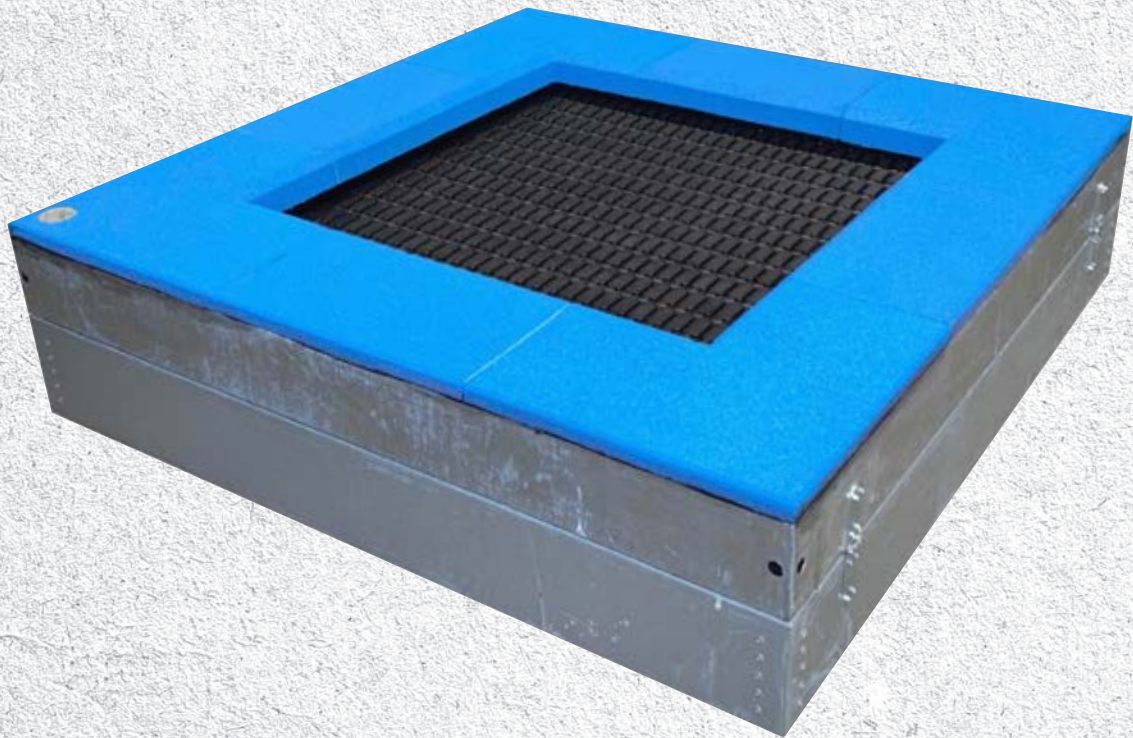

Jump XS

Art. 8900-10000-00-7



1,50 x 1,50 m



1,00 x 1,00 m
Kunststofflamellen, robust und geriffelt
Lamelles en plastique, robustes et cannelées



Stahl, feuerverzinkt, oben mit Fallschutzplatten nach DIN EN 1177 ausgerüstet
Acier, galvanisé à chaud, équipé de dalles de protection contre les chutes selon DIN EN 1177



Stahlblech, verzinkt, komplett vormontiert
Tôle d'acier, galvanisée, entièrement prémon-tée



4,00 x 4,00 m



208 kg, 150 x 150 x 50 cm
5 pcs/unité de conditionnement, 1040 kg,
150 x 150 x 250 cm

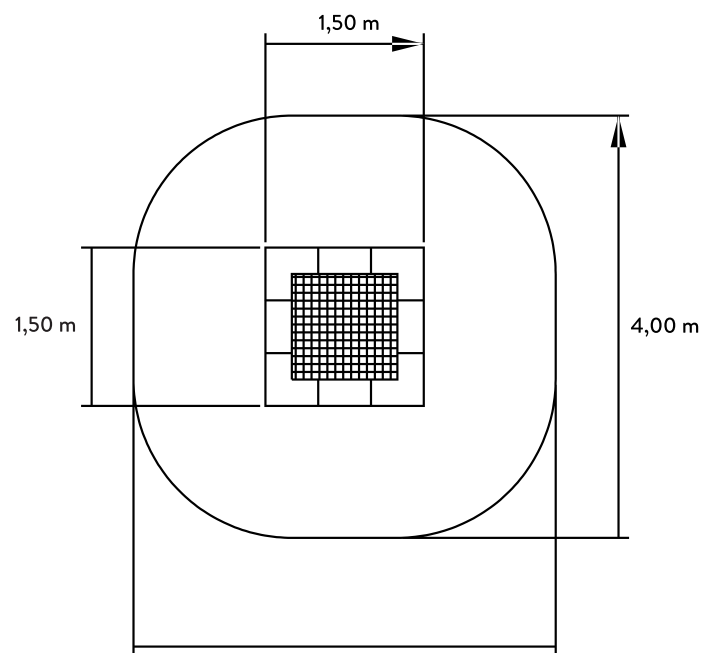

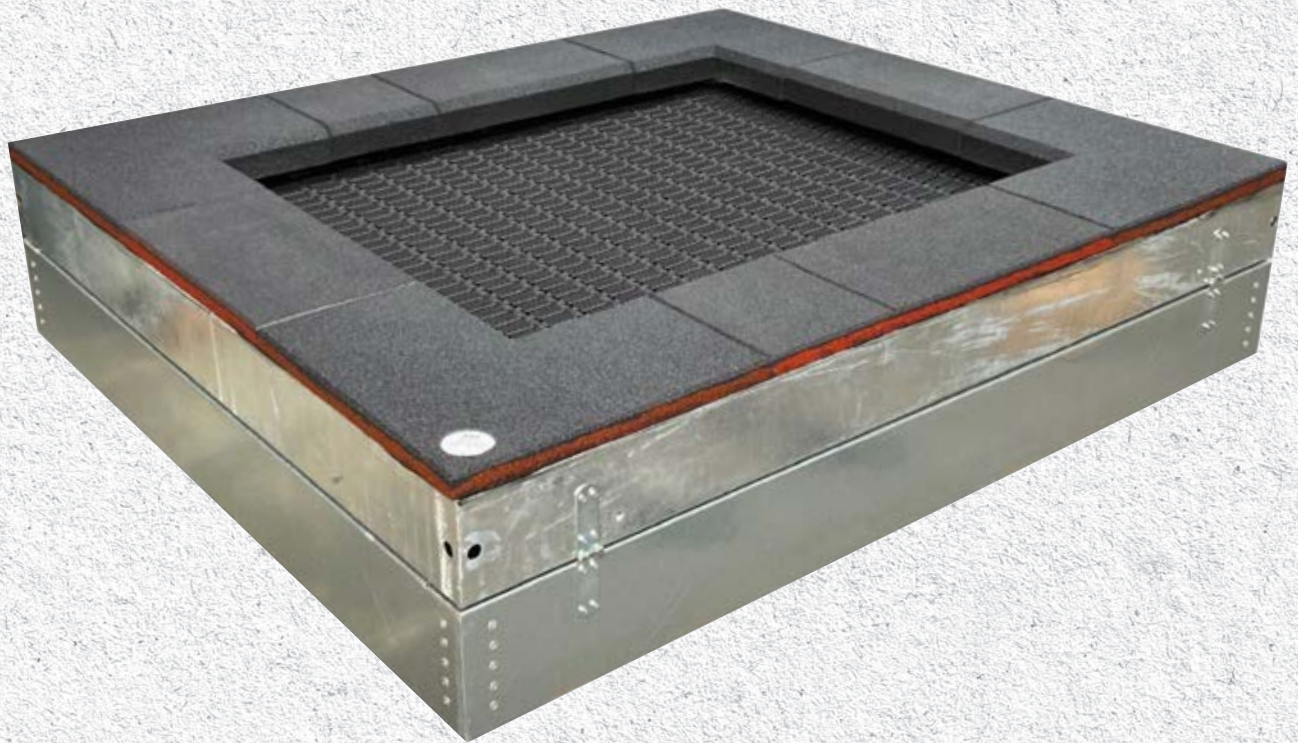

Jump S

Art. 8900-12500-00-7



1,50 x 1,75 m



1,00 x 1,25 m
Kunststofflamellen, robust und geriffelt
Lamelles en plastique, robustes et cannelées



Stahl, feuerverzinkt, oben mit Fallschutzplatten
nach DIN EN 1177 ausgerüstet
Acier, galvanisé à chaud, équipé de dalles de
protection contre les chutes selon DIN EN 1177



Stahlblech, verzinkt, komplett vormontiert
Tôle d'acier, galvanisée, entièrement prémon-
tée



4,25 x 4,00 m



220 kg, 150 x 175 x 50 cm
5 pcs/unité de conditionnement, 1100 kg,
150 x 175 x 250 cm

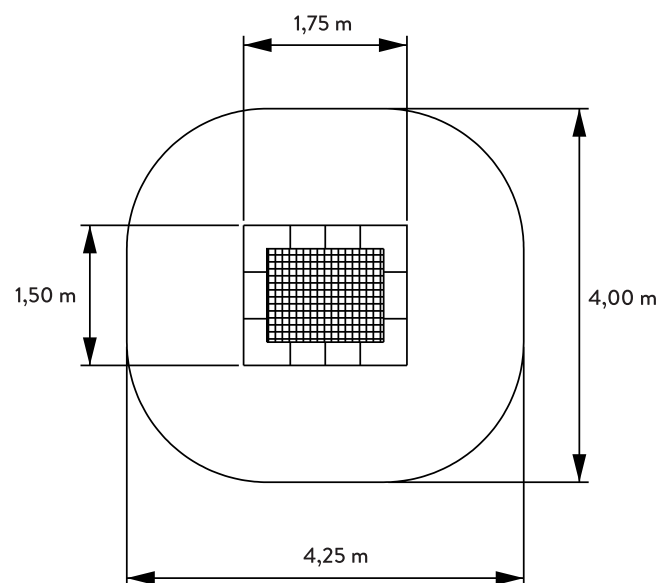



Jump M

Art. 8900-15000-00-7



2,00 x 2,00 m



1,50 x 1,50 m
Kunststofflamellen, robust und geriffelt
Synthetic material slat, robust and ridged



Stahl, feuerverzinkt, oben mit Fallschutzplatten nach DIN EN 1177 ausgerüstet
Steel, hot-dip galvanised, equipped with safety slabs plates according to DIN EN 1177



Stahlblech, verzinkt, komplett vormontiert
Sheet steel, galvanised, completely assembled



5,50 x 5,50 m



300 kg, 200 x 200 x 50 cm
5 PCS/Packing Unit, 1500 kg,
200 x 200 x 250 cm

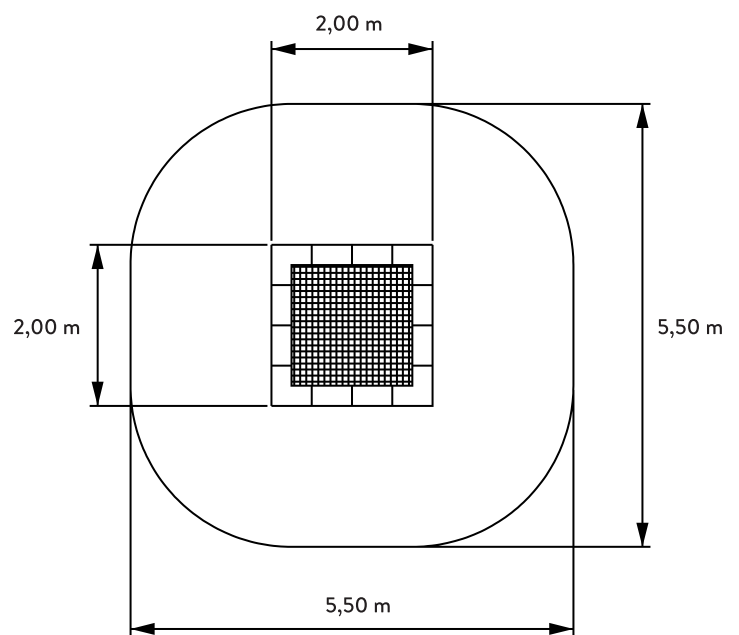

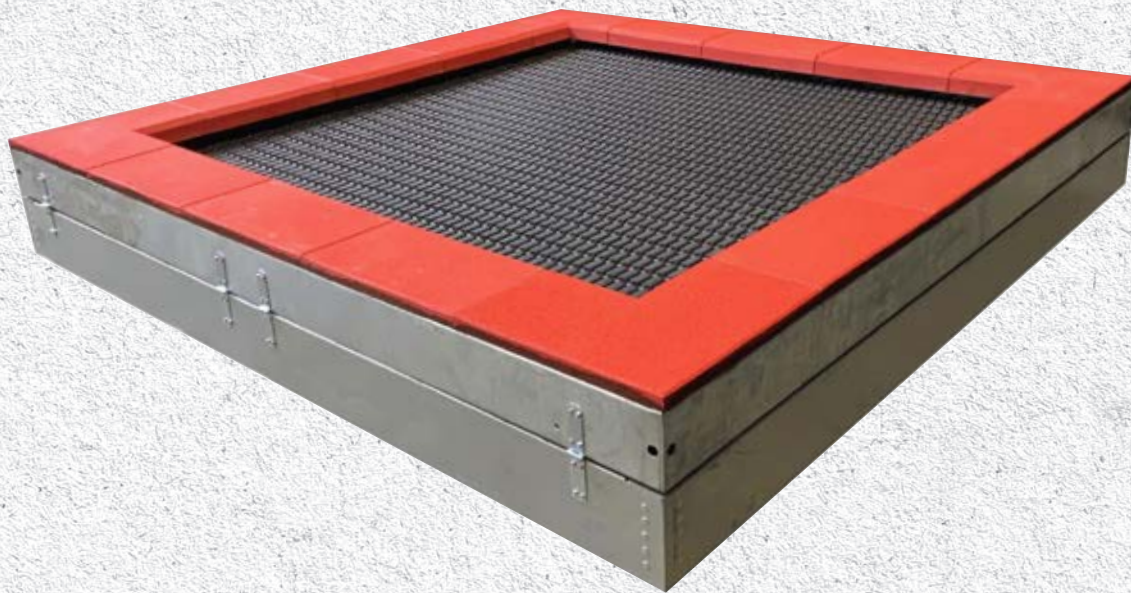

Jump L

Art. 8900-20000-00-7



2,50 x 2,50 m



2,00 x 2,00 m
Kunststofflamellen, robust und geriffelt
Synthetic material slat, robust and ridged



Stahl, feuerverzinkt, oben mit Fallschutzplatten nach DIN EN 1177 ausgerüstet
Steel, hot-dip galvanised, equipped with safety slabs plates according to DIN EN 1177



Stahlblech, verzinkt, komplett vormontiert
Sheet steel, galvanised, completely assembled



6,00 x 6,00 m



365 kg, 250 x 250 x 50 cm
5 PCS/Packing Unit, 1825 kg,
250 x 250 x 250 cm

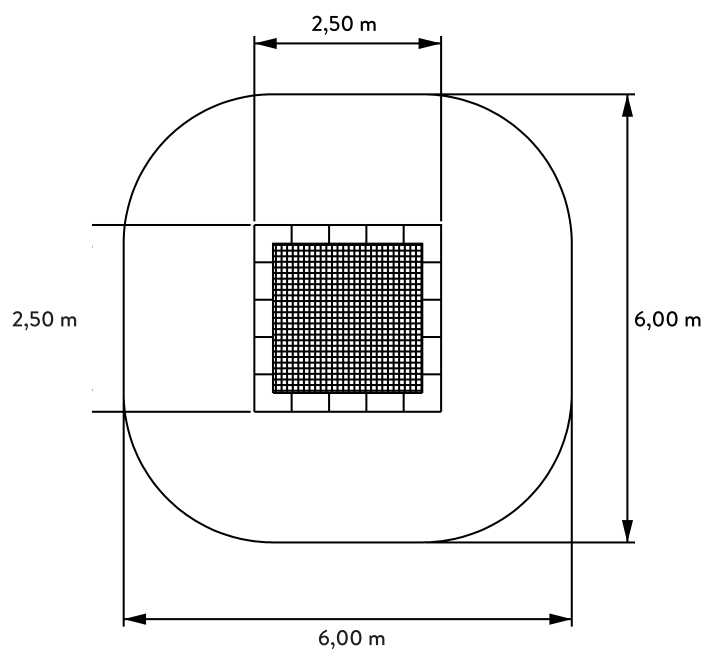



Jump XL

Art. 8900-25000-00-7



3,00 x 2,00 m



2,50 x 1,50 m
Kunststofflamellen, robust und geriffelt
Lamelles en plastique, robustes et cannelées



Stahl, feuerverzinkt, oben mit Fallschutzplatten
nach DIN EN 1177 ausgerüstet
Acier, galvanisé à chaud, équipé de dalles de
protection contre les chutes selon DIN EN 1177



Stahlblech, verzinkt, komplett vormontiert
Tôle d'acier, galvanisée, entièrement prémon-
tée



6,50 x 5,50 m



362 kg, 300 x 200 x 50 cm
5 pcs/unité de conditionnement, 1448 kg,
300 x 200 x 250 cm

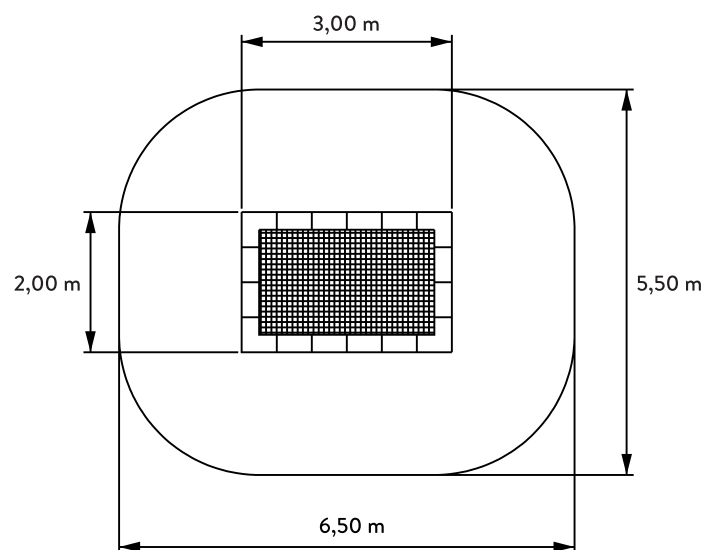

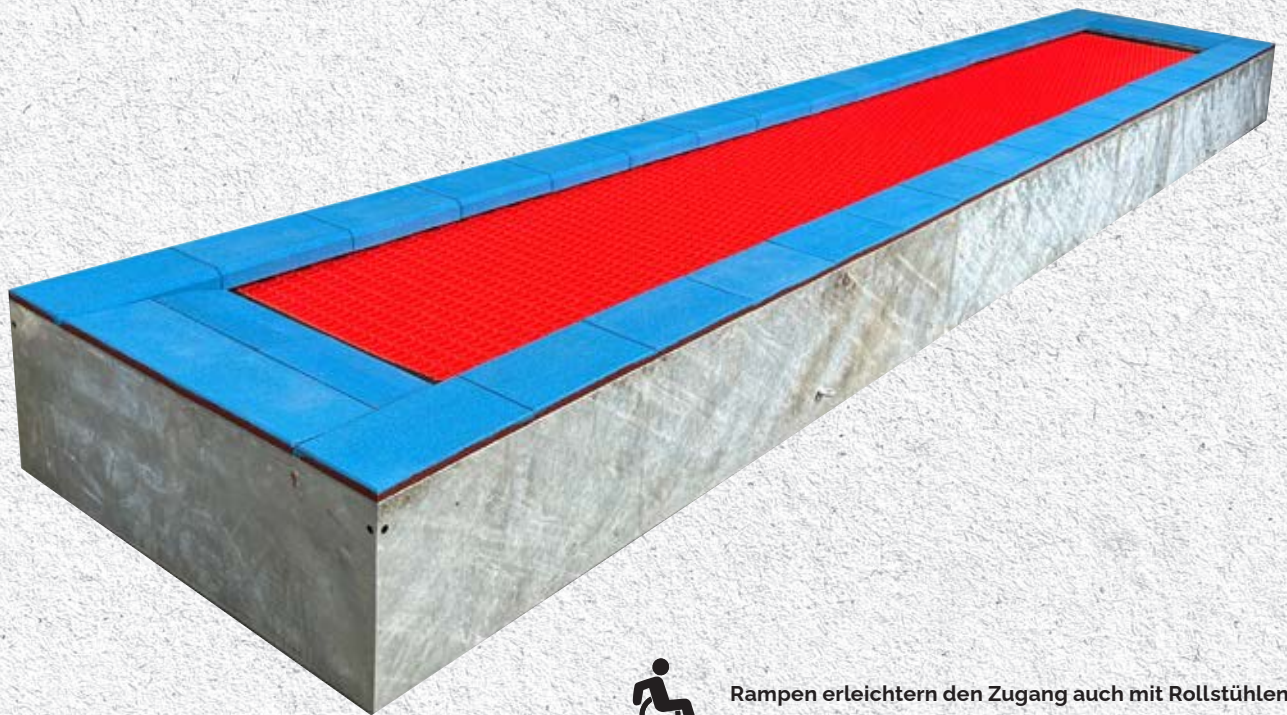

Rampen erleichtern den Zugang auch mit Rollstühlen.
Des rampes facilitent l'accès, même en fauteuil roulant.

Jump Highway

Art. 8900-85100-00-7



9,00 x 1,50 m



8,50 x 1,00 m
Kunststofflamellen, robust und geriffelt
Lamelles en plastique, robustes et cannelées



Stahl, feuerverzinkt, oben mit Fallschutzplatten nach DIN EN 1177 ausgerüstet
Acier, galvanisé à chaud, équipé de dalles de protection contre les chutes selon DIN EN 1177



Stahlblech, verzinkt, komplett vormontiert
Tôle d'acier, galvanisée, entièrement prémon-tée



12,50 x 5,00 m



1500 kg, 1 pc./unité de conditionnement
300 x 150 x 165 cm

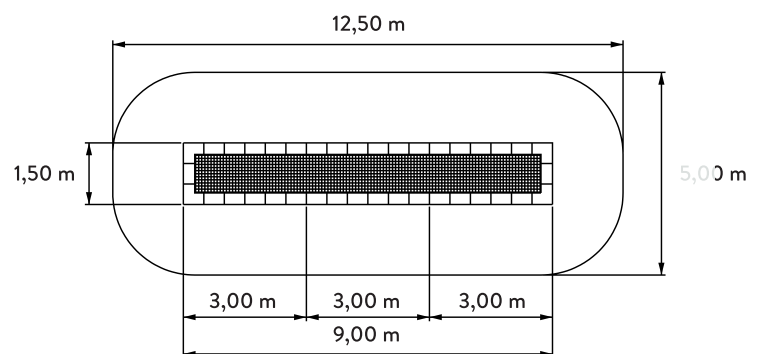





KLETTERNETZE FILETS D'ESCALADE

An die Netze, fertig, los!

Unsere beliebten Kletternetze sind echte Klassiker. Sich spielerisch austesten, Grenzen überwinden und Abenteuer erleben – dafür eignen sich die vielfältigen Ullmann-Kletternetze hervorragend. Ob als reines Kletternetz, Hängebrücke oder Netztunnel: hergestellt aus Herkules-Tauwerk, zeichnen sich die Netze nicht nur durch Sicherheit, hohen Spielwert, beste Qualität sowie durch ausgewiesene Wartungsfreundlichkeit aus. Sie überzeugen auch durch ihre enorme Anbindungsvielfalt. Sie sind auf der Suche nach einer besonderen Kletternetzlösung oder wünschen sich eine individuelle Farbgestaltung? Gerne unterstützt Sie unser kompetentes Team bei Ihren persönlichen Vorstellungen.

Usacord Kletternetze – das Original von Ullmann!

- Austauschbare Seile sowie Ersatzverbinder als Zubehör
- Herausragende Vielfalt an Anbindungsmöglichkeiten
- Individuelle Farbgestaltung und Netzlösungen nach Kundenwunsch
- Kompetente Beratung und technischer Service
- Vandalismussicher durch Herkules-Tauwerk
- Kurze Lieferzeiten

À vos filets, prêts, partez !

Nos filets d'escalade populaires sont de grands classiques. Les filets d'escalade polyvalents de la Corderie Ullmann permettent de Tester et dépasser ses limites tout en s'amusant, et de vivre des aventures inoubliables. Qu'il s'agisse d'un filet d'escalade, d'un pont suspendu ou d'un tunnel en filet: fabriqués en cordage Hercules, les filets se distinguent non seulement par leur sécurité, leur grand facteur de divertissement et leur facilité d'entretien avérée. Ils convainquent également par la grande diversité de leurs raccords. Vous êtes à la recherche d'un filet d'escalade particulier ou souhaitez personnaliser ses couleurs? Notre équipe compétente se fera un plaisir de vous aider à réaliser vos idées personnelles.

Filets d'escalade Usacord : l'original signé Ullmann !

- Câbles interchangeable ainsi que raccords de rechange comme accessoires
- Grand choix de possibilités de raccordement
- Palette de couleurs et solutions de filet personnalisables selon les souhaits du client
- Conseil compétent et assistance technique
- À l'abri du vandalisme grâce au cordage Hercules
- Courts délais de livraison



Kletternetz mit Kugelverbinder Filet d'escalade avec raccord sphérique

	ART. 8300-25002-00-0	MW 25 cm, Herkules 16 mm 4-schäftig, PES mit Stahlseele À 4 torons, PES avec âme en acier
	ART. 8300-25003-00-0	MW 25 cm, Herkules 20 mm 4-schäftig, PES mit Stahlseele À 4 torons, PES avec âme en acier
	ART. 8300-30002-00-0	MW 30 cm, Herkules 16 mm 4-schäftig, PES mit Stahlseele À 4 torons, PES avec âme en acier
	ART. 8300-30003-00-0	MW 30 cm, Herkules 20 mm 4-schäftig, PES mit Stahlseele À 4 torons, PES avec âme en acier
	ART. 8300-12502-00-0	MW 12,5 cm, Herkules 16 mm 4-schäftig, PES mit Stahlseele À 4 torons, PES avec âme en acier
	ART. 8300-10002-00-0	MW 10 cm, Herkules 16 mm 4-schäftig, PES mit Stahlseele À 4 torons, PES avec âme en acier

Kletternetz gespleisst Filet d'escalade, épissé

	ART. 8300-25012-00-0	MW 25 cm, Herkules 16 mm 4-schäftig, PES mit Stahlseele À 4 torons, PES avec âme en acier
	ART. 8300-30012-00-0	MW 30 cm, Herkules 16 mm 4-schäftig, PES mit Stahlseele À 4 torons, PES avec âme en acier
	ART. 8300-12512-00-0	MW 12,5 cm, Herkules 16 mm 4-schäftig, PES mit Stahlseele À 4 torons, PES avec âme en acier
	ART. 8300-10012-00-0	MW 10 cm, Herkules 16 mm 4-schäftig, PES mit Stahlseele À 4 torons, PES avec âme en acier
	ART. 8300-25001-00-0	MW 25 cm, PP Spinnfaser 16 mm 4-schäftig, PP, gespleisst À 4 torons, PP, épissé
	ART. 8300-30001-00-0	MW 30 cm, PP Spinnfaser 16 mm 4-schäftig, PP, gespleisst À 4 torons, PP, épissé



Kletternetz mit S-Haken Filet d'escalade avec S-Haken

	ART. 02205	MW 25 cm, Herkules 16 mm 6-schäftig, PES mit Stahlseele À 6 torons, PES avec âme en acier
	ART. 023005	MW 30 cm, Herkules 16 mm 6-schäftig, PES mit Stahlseele À 6 torons, PES avec âme en acier
	ART. 0021255	MW 12,5 cm, Herkules 16 mm 6-schäftig, PES mit Stahlseele À 6 torons, PES avec âme en acier
	ART. 02105	MW 10 cm, Herkules 16 mm 6-schäftig, PES mit Stahlseele À 6 torons, PES avec âme en acier

NETZFARBEN

COULEURS DU FILET





Hängebrücke Pont suspendu



Herkules (16 mm),
4-schäftig, PES mit Stahlseele
À 4 torons, PES avec âme en acier



30 x 30 cm



Holzsprossen / Échelons en bois
750 x 50 x 75 mm



Geländerhöhe / Hauteur du garde-corps
0,80 m



Kugelverbinder
Raccords sphériques



Augenschrauben M 12,
Länge nach Ihren Anforderungen
Vis à anneau M 12,
longueur selon vos spécifications

LÄNGE / LENGTH

ART. 8600-20000-00-7	200 CM
ART. 8600-25000-00-7	250 CM
ART. 8600-30000-00-7	300 CM
ART. 8600-40000-00-7	400 CM

AUF WUNSCH AUCH 6-SCHÄFTIG SUR DEMANDE, ÉGALEMENT À 6 TORONS

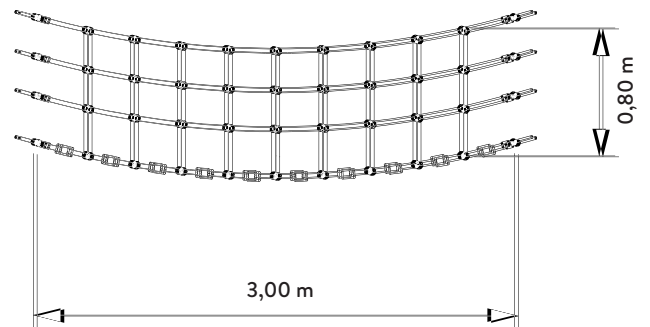



Netztunnel Tunnel en filet



Herkules (16 mm),
4-schäftig, PES mit Stahlseele
À 4 torons, PES avec âme en acier



25 x 25 cm / 30 x 30 cm



12,5 x 12,5 cm / 10 x 10 cm



Kugelverbinder
Raccords sphériques



Augenschrauben M 12,
Länge nach Ihren Anforderungen
Vis à anneau M 12,
longueur selon vos spécifications

Gerne fertigen wir
nach Ihren Vorgaben.
Seilanschlüsse nach Wahl.
Bitte fragen Sie uns.
Nous nous ferons un plaisir
de fabriquer selon vos
spécifications. Fixations
au choix. Prière de
nous contacter.





Netzbrücke Pont en filet



Herkules (16 mm),
4-schäftig, PES mit Stahlseele
À 4 torons, PES avec âme en acier



25 x 25 cm / 30 x 30 cm



12,5 x 12,5 cm / 10 x 10 cm
Lauffläche
Surface praticable



Geländerhöhe / Hauteur du garde-corps
0,90 m



Kugelverbinder
Raccords sphériques





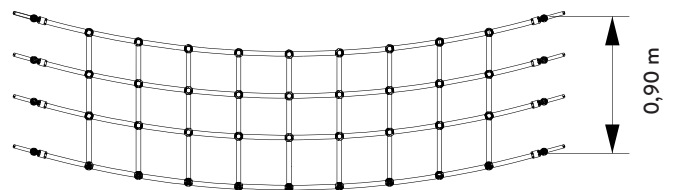

Augenschrauben M 12,
Länge nach Ihren Anforderungen
Vis à anneau M 12,
longueur selon vos spécifications





Gerne fertigen wir nach Ihren Vorgaben.
 Nous nous ferons un plaisir de fabriquer selon vos spécifications.

Dschungelbrücke
Pont de la jungle
 Art. 8601-30000-00-0 | PP ø 150 mm
 Art. 8601-30001-00-0 | Fendex 140 mm Square

	Herkules, 4-schäftig, PES mit Stahlseele Herkules, à 4 torons, PES avec âme en acier
	30 x 30 cm
	Geländerhöhe / Hauteur du garde-corps 1,00 - 1,10 m
	Kugelverbinder Raccords sphériques
	Augenschrauben M 12, Länge nach Ihren Anforderungen Vis à anneau M 12, longueur selon vos spécifications

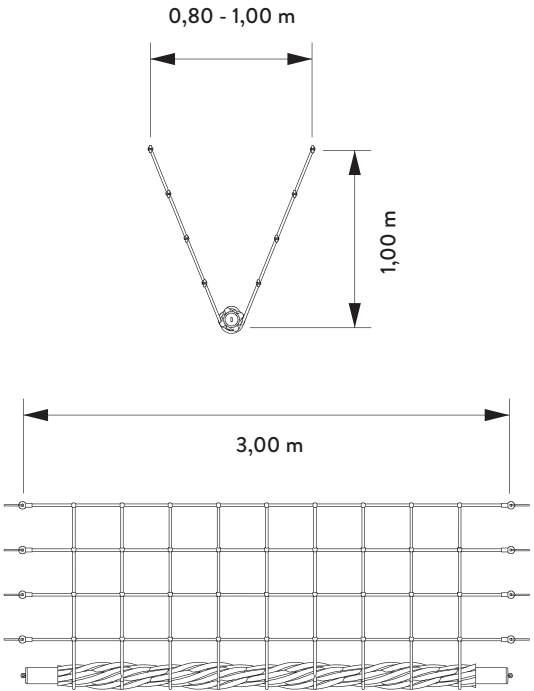



**Länge und Anschlüsse
nach Ihren Vorgaben**

**Longueur et raccords
selon vos spécifications**

Strickleiter mit Holzsprossen
Échelle de corde avec échelons en bois
Art. 8400-00002-00-0

Strickleiter mit Kunststoffsprossen
Échelle de corde avec échelons en plastique
Art. 8400-00001-00-0

Herkules PES 16 mm

Breite der Sprossen: 40 cm
Largeur des échelons: 40 cm

Sprossenabstand: 30 cm
Écartement des échelons: 30 cm



Balancierseile mit S-Haken Cordes d'équilibre avec crochet type «S»



Herkules (16 mm),
6-schäftig, PES mit Stahlseele
À 6 torons, PES avec âme en acier



Augenschrauben M 12,
Länge nach Ihren Anforderungen
Vis à anneau M 12,
longueur selon vos spécifications



Gewindestange M 12,
Länge nach Ihren Anforderungen
Tige filetée M12,
longueur selon vos spécifications

NETZFARBEN COULEURS DU FILET



Anzahl und Abstände der S-Haken
nach Ihren Vorgaben.

Nombre et écartements des crochets type
«S» selon vos spécifications





In diversen Farben
erhältlich. Länge und
Anschlüsse nach
Ihren Vorgaben.
Disponibles en
différentes couleurs.
Longueur et
raccords selon vos
spécifications.

Klettertau mit Knoten
Corde d'escalade
avec nœuds

Klettertau mit Kletter-
knoten aus Kunststoff
Corde d'escalade avec
nœuds en plastique

Hangeltau
Corde d'escalade

Art. 8401-16002-00-0	Klettertau Usacord Longlife 16 mm, 4-schäftig, PES mit Stahlseele, Länge nach Mass, Knoten alle 50 cm Corde d'escalade Usacord Longlife 16 mm, à 4 torons, PES avec âme en acier, longueur personnalisée, nœuds tous les 50 cm
Art. 8401-20002-00-0	Klettertau Usacord Betelon 20 mm, 3-schäftig, PPM, Länge nach Mass, Knoten alle 50 cm Corde d'escalade Usacord béton 20 mm, à 3 torons, PPM, longueur personnalisée, nœuds tous les 50 cm
Art. 8402-20201-00-7	Hangeltau Usacord Betelon 20 mm, 3-schäftig, PPM, Länge 200 cm Corde d'escalade Usacord béton 20 mm, à 3 torons, PPM, longueur 200 cm
Art. 8402-16000-00-0	Hangeltau Herkules, 16 mm, 4-schäftig, PES mit Stahlseele, Länge nach Mass Corde d'escalade Herkules, 16 mm, à 4 torons, PES avec âme en acier, longueur personnalisée
Art. 8402-18000-00-0	wie oben, jedoch 18 mm comme ci-dessus, mais 18 mm
Art. 8402-20000-00-0	wie oben, jedoch 20 mm comme ci-dessus, mais 20 mm
Art. 8402-24000-00-0	wie oben, jedoch 24 mm comme ci-dessus, mais 24 mm

Usacord Longlife Seile gedreht

Sehr griffig und flexibel. Unzerschneidbar wie Stahl, dank der 4 integrierten und verleimten Stahlseile im Kern. 4-fach gedreht. Ideal für Spielgeräte auf öffentlichen Spielplätzen, vandalismussicher. UV-stabil. Material: Kern: Stahlseil, Mantel: Polyester multifilament hochfest. Farben: schwarz, blau, grün, rot, gelb, beige, silbergrau, orange.



03 05 07 08 06 15 10 04

Cordes Usacord Longlife toronnées

Excellente prise et grande flexibilité. Aussi résistantes à la coupe que l'acier grâce aux 4 câbles en acier intégrés et collés dans l'âme. Toronnage à 4 fuseaux. Idéales pour les agrès de jeux dans les aires de jeux publiques, à l'épreuve du vandalisme, résistantes aux UV.

Matériau: âme: câble en acier / gaine: polyester multifilaments à haute rigidité.

Couleurs: noir, bleu, vert, rouge, jaune, beige, gris argenté, orange.

Art.	Ø mm	daN
0047-00160-xx-0	16	2600

Herkules Tauwerk gedreht

Hohe Festigkeit und Stabilität. Die integrierten 6 Stahlseillitzen schützen das Seil gegen Vandalismus und durch die textile Oberfläche ist das Herkules Tauwerk griffig und angenehm in der Handhabung. Bestens geeignet für Spielplätze und andere Seilanlagen im öffentlichen Raum. UV-stabil. Material: Kern: Stahlseil, Mantel: Polyester multifilament hochfest. Farben: 16 mm schwarz, blau, grün, rot, gelb, beige, silber (grau); 18 mm, 20 mm und 24 mm rot, schwarz, grün, blau, beige.



03 05 07 08 06 15 10

Cordes Herkules toronnées

Haute résistance et stabilité. Les 6 torons intégrés en câble en acier protègent la corde contre le vandalisme et, grâce à la surface textile, le cordage Herkules offre une bonne prise et sa manipulation est agréable. Convient parfaitement aux aires de jeux et autres systèmes à cordages dans les espaces publics.

Résistantes aux UV. Matériau: âme: câble en acier / gaine: polyester multifilaments à haute rigidité.

Couleurs: 16 mm noir, bleu, vert, rouge, jaune, beige, gris argenté / 18, 20 et 24 mm rouge, noir, vert, bleu, beige.

Art.	Ø mm	daN
0111-00160-xx-0	16	3500
0111-00180-xx-0	18	4000
0111-00200-xx-0	20	5000
0111-00240-xx-0	24	5800

Usacord Herkuflex Seile gedreht

Kletterstabil und verarbeitungsfreundlich: das 4-schäftige 16 mm-Polyesterseil mit integrierten Stahlilitzen ist das ideale Seil für die kraftsparende Herstellung von Kletternetzen mit gespleissten oder gesteckten Knotenpunkten. Der speziell entwickelte Materialmix des Herkuflex sorgt hier für besonders saubere und formschlüssige Verbindungen und überzeugt dabei zudem mit besonderer Formstabilität. Natürlich vandallismussicher und UV-stabil in den Farben Schwarz, Rot und Beige.



03 08 15

Cordes Usacord Herkuflex toronnées

Stabilité pendant l'escalade et usinage facile: la corde en polyester à 4 torons de 16 mm avec torons en acier intégrés constitue le choix idéal pour la fabrication sans effort de filets d'escalade avec des nœuds épissés ou piqués. Le mélange de matériaux spécialement développé pour Herkuflex garantit ici des assemblages particulièrement propres et mécaniques, et séduit aussi par la grande stabilité de la géométrie. Naturellement à l'abri du vandalisme et résistantes aux UV, dans les couleurs noir, rouge et beige.

Art.

0001-00160-xx-0

Ø mm

16

daN

2600

Verbindungsteile für Herkules / Usacord Longlife 16 mm Éléments de liaison Herkules / Longlife 16 mm



Kugelverbinder 1-teilig
Ball connector, one-part
Art. 8800-00013-00-7



Kugelverbinder 2-teilig
Ball connector, two-part
Art. 8800-00014-00-7



T-Verbinder
T-connector
Art. 8800-00015-00-7



T-Verbinder GELENK
T-connector FLEXIBLE
Art. 8800-00115-00-7



Kreuzverbinder
Connecteur en croix
Art. 8800-00016-00-7



End-zu-End Verbinder
Connecteur bout à bout
Art. 8800-00018-00-7



Endverbinder für Kettenanschluss
Connecteur de terminaison pour raccordement de la chaîne
Art. 8800-00019-00-7



Edelstahl V2A Kette
7 mm nach DIN EN 1176, Meterware
Chaîne acier inoxydable V2A 7 mm
DIN EN 1176, au mètre
Art. 3200-07000-00-1

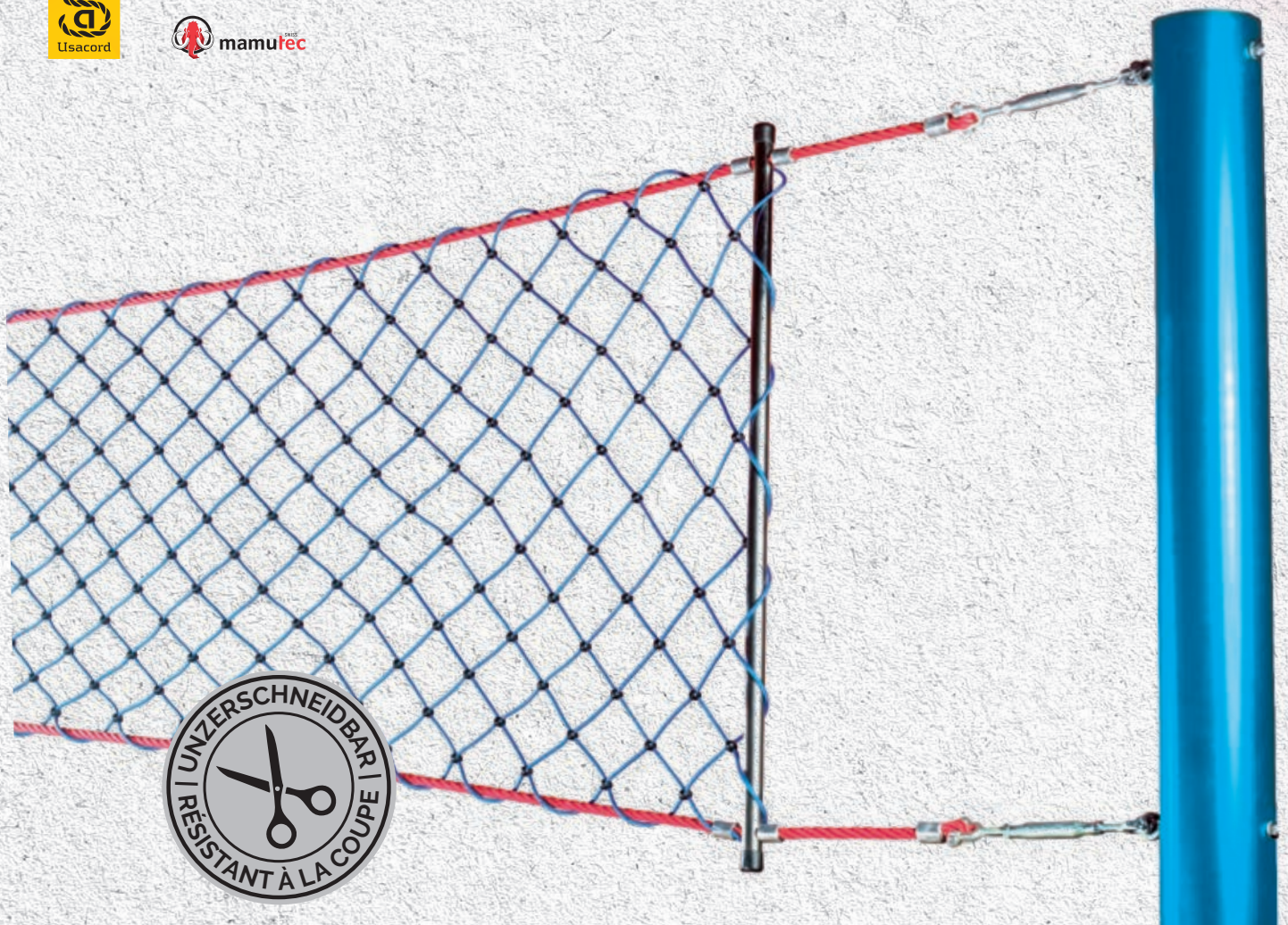

Beach-Volleyballnetz Filet de volleyball de plage

Art. 8404-09500-00-7



Usacord Longlife (6 mm) - 950 x 100 cm
PES mit Stahlseele
PES avec âme en acier



Rhombisch
En losanges
10 cm



Kugelverbinder, schwarz
Raccord sphérique, noir



Edelstahl V2A
Acier inoxydable V2A



Herkules (16 mm),
4-schäftig, PES mit Stahlseele, jeweils 2 St.
Wantenspanner M 12, Pfostenabstand 11,15 m,
Edelstahlrohr an beiden Netzseiten
À 4 torons, PES avec âme en acier, respectivement
2 ridoirs M 12, distances entre les poteaux de
11,15 m, tube en acier inoxydable des deux côtés

Pfosten für Beach-Volleyballnetz Poteaux pour filet de volleyball de plage

Art. 8404-00001-00-7

152,4 x 4,5 x 3300 mm
Stahlrohr, feuerverzinkt und blau pulverbeschichtet
Tube d'acier, galvanisé à chaud, revêtement par poudre bleu

Art. 8404-00002-00-7

152,4 x 4,5 x 3300 mm
Stahlrohr, feuerverzinkt
Tube d'acier, galvanisé à chaud

*** Diverse Farbmöglichkeiten erhältlich**

*** Différentes combinaisons de couleurs disponibles**



«Slack-Line Premium»

Usacord Balancieret Lot balancier Usacord

Art. 1900-50015-03-2

1 Stück Spanngurt 50 mm, Länge 12 m, mit einseitiger Schlaufe, 1 Stück Spanngurt 50 mm, Länge 3 m mit Ratsche auf einer Seite und Schlaufe auf der anderen Seite, Schutzhülle für Ratsche, 1 Stück Halteseil 12 mm, Länge 20 m, Balancierseil mit Laufkugel, Tragenetzbeutel

1 sangle de serrage 50 mm, longueur 12 m, avec boucle d'un côté, 1 sangle de serrage 50 mm, longueur 3 m avec cliquet d'un côté et boucle de l'autre côté, housse de protection pour cliquet, 1 corde d'ancrage 12 mm, longueur 20 m, corde d'équilibre avec boule de marche, sac de transport en filet



«Slack-Line – Basic»

Usacord Balancieret Lot balancier Usacord

Art. 1900-50014-03-2

1 Stück Spanngurt 50 mm, Länge 7 m mit einseitiger Schlaufe, 1 Stück Spanngurt 50 mm, Länge 3 m mit Ratsche auf einer Seite und Schlaufe auf der anderen Seite

1 sangle de serrage 50 mm, longueur 7 m avec boucle d'un côté, 1 sangle de serrage 50 mm, longueur 3 m avec cliquet d'un côté et boucle de l'autre côté

GEMEINSAM FÜR SIE STARK ENSEMBLE, NOUS ENGAGEONS POUR VOUS



SEILFABRIK ULLMANN
GRUPPE



+ Seilfabrik Ullmann AG
Gaiserwaldstrasse 16
CH-9015 St.Gallen
Fon +41 (0) 71 314 18 88
Fax +41 (0) 71 314 18 80
info@usacord.com
www.usacord.ch



+ Seilfabrik Ullmann AG
Kirchbergstrasse 179
CH-3400 Burgdorf
Fon +41 (0) 34 424 03 81
Fax +41 (0) 34 424 03 82
burgdorf@usacord.com
www.usacord.ch

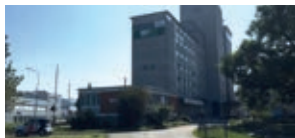

+ mamutec AG
Gaiserwaldstrasse 16
CH-9015 St.Gallen
Fon +41 (0) 71 314 10 80
Fax +41 (0) 71 314 10 88
info@mamutec.com
www.mamutec.com



+ Seilfabrik Ullmann AG
Ringstrasse 37
CH-7000 Chur
Fon +41 (0) 81 286 66 99
Fax +41 (0) 81 286 66 98
seilfabrik.chur@usacord.com
www.usacord.ch



|| Corderie Ullmann SàrL
5, rue de Gutenberg
F-68190 Ensisheim
Fon +33 (0) 3 89 74 01 04
Fax +33 (0) 3 89 74 01 35
corderie.ullmann@usacord.fr
www.usacord.com



— mamutec Hungary Kft.
Körösladányi út 0918/5
H-5500 Gyomaendröd
Fon +36 (0) 665 81 060
Fax +36 (0) 665 81 030
aruhaz@mamutec.hu
www.mamutec.com



— Seilfabrik Ullmann GmbH
Ermlandstrasse 79
D-28777 Bremen
Fon +49 (0) 421 69 038 8
Fax +49 (0) 421 69 038 75
info@seilfabrik-ullmann.de
www.usacord.de



IMPRESSUM / MENTIONS LÉGALES

Herausgeber / Éditeur

Seilfabrik Ullmann AG
Gaiserwaldstrasse 16
CH-9015 St.Gallen
Fon +41 (0) 71 314 18 88
Fax +41 (0) 71 314 18 80
info@usacord.com
www.usacord.ch

Verkaufsbedingungen

Allen Lieferungen und Leistungen liegen ausschliesslich unsere Allgemeinen Verkaufsbedingungen in der jeweils aktuell gültigen Fassung zugrunde. Diese werden auf Anfrage zusammen mit unserer Preisliste ausgehändigt.

Des Weiteren haben Sie die Möglichkeit, unsere Allgemeinen Verkaufsbedingungen als pdf-Datei von unserer Internetseite zu laden.

Druckfehler, Irrtümer sowie technische Änderungen vorbehalten.

Conditions générales de vente

Toutes les livraisons et prestations reposent exclusivement sur nos Conditions générales de vente dans leur version actuelle. Celles-ci vous seront remises avec notre liste de prix sur simple demande.

Vous pouvez également télécharger nos Conditions générales de vente au format PDF sur notre site web.

Sous réserve des erreurs et modifications techniques.

